

Graanwagen Nr D25/9341

Collection *Kollektie* **(B)**
dacker

Modeltreinen- Made in Belgium

Voorwoord van de fabrikant.

Deze graanwagens zijn reeds in de massa getint. Bovendien zijn de zijwanden reeds voorbedrukt in tegenstelling tot onze vorige goederenwagen-bouwkits, die enkel in de massa getint waren, en niet voorbedrukt. Wij hebben deze formule gekozen omdat wij vernomen hebben dat de minder gevorderden last hebben ondervonden met het aanbrengen van dekals.

De tinten die wij kozen zijn doorsnee gebruikskleuren.

Wie nu echter niet tevreden is met wat wij bieden en zelf zijn wagen wenst te beschilderen, die vindt hiervoor de nodige verf in het DACKER Authentiek Kleurenassortiment. Vanzelfsprekend is dan de beschrijving verdwenen. Dat doet er niet toe, vermits men een set waterdekals kan bekomen voor de herbeschrijving van de wagen die U bouwt. Er dient de nadruk op gelegd dat op de beschrijvingsvelletjes eveneens de opschriften voor kopwanden, stelbalken, revisie-data enz. voorkomen.

Hoe bekomt men nu een set waterdekals ?

Ga naar een postkantoor (zowel voor binnen- als buitenland) en vraag naar een internationale postwissel. Vul deze zorgvuldig in. Dwz. Dacker moet **60,- Bfr.** ontvangen **per set waterdekals**. Uw adres moet duidelijk leesbaar zijn en op de strook dient vermeld hoeveel en welke dekals U wenst. Gebruik het referentienummer uit de handleiding. Stuur deze aan EUROPA TRADING, Luit. Lippenslaan, 19 - 2200 Antwerpen (tel. 03 / 235 30 48 - telex B-32149).

U bekomt dan per retour de gewenste dekals. OPGELET : deze sets waterdekals zijn niet verkrijgbaar langs de detailhandel.

Terzelfdertijd listen wij Uw adres op en houden U gratis op de hoogte van alle nieuwe artikelen die Dacker uitbrengt.

Mocht het zijn dat U een Dacker artikel niet bij Uw gebruikelijke winkelier kunt vinden, dan kan U dit rechtstreeks bij EUROPA TRADING bestellen. Min. best. 1 000,- Bfr.

OPGELET : *Er zijn slechts 300 wagens bedrukt per opschrift met 300 reserve-dekals. 62 verschillende opschriften zijn voorzien. Ze worden niet herdrukt.*

Algemene verdeling van de DACKER produkten

EUROPA TRADING & Co - Luitenant Lippenslaan 19, 2200 ANTWERPEN - BELGIUM

Tel. : (03) 235 30 48 - Telex : EETEE 32149

Samenstelling model graanwagen

1. Wagenbak en onderstel.

- 1.1 Lijm de twee gewichtplaatjes (G) aan de binnenzijde tegen de verticale wand van de wagenbak (1).
- 1.2 Lijm het dak (2) op de wagenbak (1) met de twee gaatjes op de korte zijde naar het uiteinde met de trappen gericht.
- 1.3 Lijm de bufferbalken (3) tegen de uiteinden van het onderstel, met het middenste gedeelte **onder** de plaat van het chassis.
Aan de bordeskant de twee lantaarnhouders verwijderen.
- 1.4 Kopwandsteunen (4) vastlijmen in de groef van de kopwand en in de hoeken tussen chassis en verticale steunplaten.
- 1.5 Lijm de geleiding van de kortkoppeling (5) in de uitgespaarde hoekjes achter de bufferbalken (3).
- 1.6 Lijm de drie lossingsmechanismen (6) tegen de onderzijde van de trechters van de wagenbak, tussen de steunen voor de handwielen (14).
- 1.7 Lijm de remcilinders (7) met de twee profielen tegen de twee ribben onder de wagenbak tegenover het ventielplaatje.
- 1.8 Lijm de bufferkoppen (8) in de uiteinden van de bufferbalken met de koppen horizontaal.

2. Relingen en bedieningsorganen.

- 2.1 Lijm bordes (9) op het uiteinde met trappen van het onderstel. De kleine uitsparing in de buitenste steunen steekt voorbij de bufferbalk.
- 2.2 Lijm de reling (10) met de buitenste stangen tegen de zijkant van de voorbijstekende bordessteunen.
- 2.3 Lijm de handrem (11) aan de binnenzijde van de bordesreling op 3 mm van het linker uiteinde.
- 2.4 Lijm de ladder (12) vertikaal tegen het dak ter hoogte van de twee gaatjes en steunend op de plaat achter het bordes.
- 2.5 Lijm de twee handgrepen (13) achter het bordes op de plaat, onder een kleine hoek naar binnen gekeerd.
- 2.6 Lijm de handwielen of krukken (14) naargelang het type van wagen met de stift in de gaatjes aan de uiteinden van de steunen voor de lossingsmechanismen.
- 2.7 Lijm de haken (15) tegen de uiteinden van de blokken aan het onderstel.
- 2.8 Lijm de reling (16) met de pootjes in de voorziene gaatjes op het dak van de wagen.

3. Koppelingen en draaistellen

- 3.1 Lijm lipje (17) in de uitsparing van kortkoppeling (18).
- 3.2 Plaats koppeling in uitsparing in onderstel, met lip (17) achter de geleiding (5) en bevestig veertje (19) tussen koppeling en pennetje in de buitenste trechter.
- 3.3 Bevestig de draaistellen d.m.v. schroef (22) en ring (20) in de steunpunten aan de onderkant van het chassis.

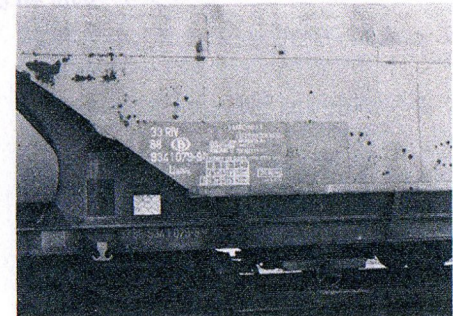
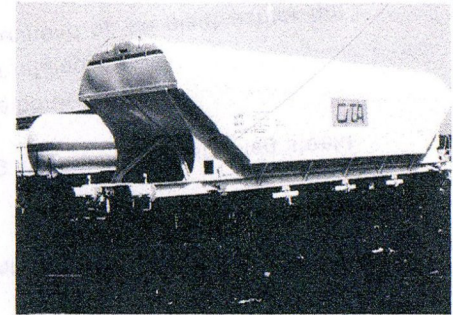

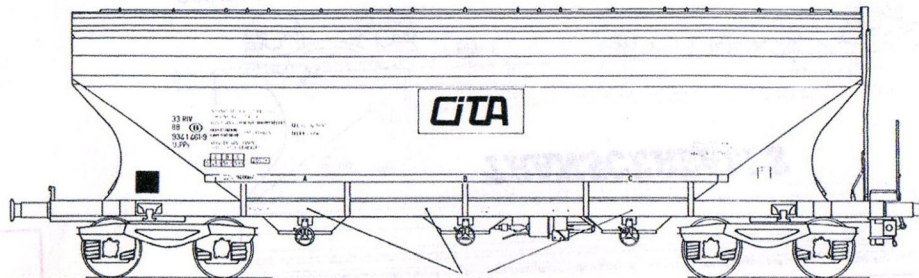

D25/9341/011 (bedrukt - imprimé)
D25/9341/01 (met/avec décals)

Draaistellen zwart - 3 Bedieningskrukken
Bogies noirs - 3 manivelles de cde

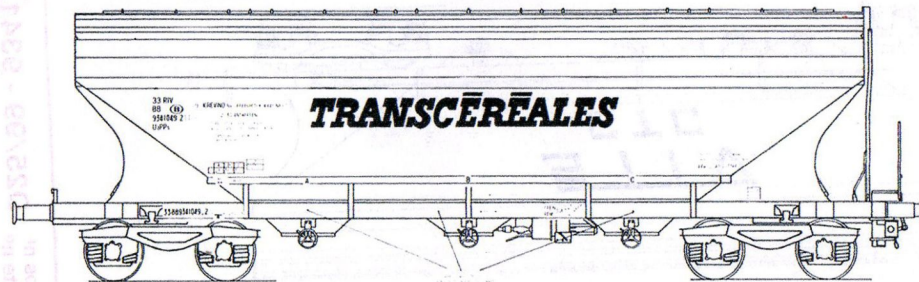
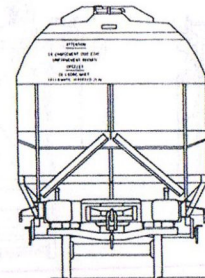

D25/9341/021 (bedrukt - imprimé)
D25/9341/02 (met/avec - décals)

Draaistellen zwart - 3 handwielen
Bogies noirs - 3 volantş de cde

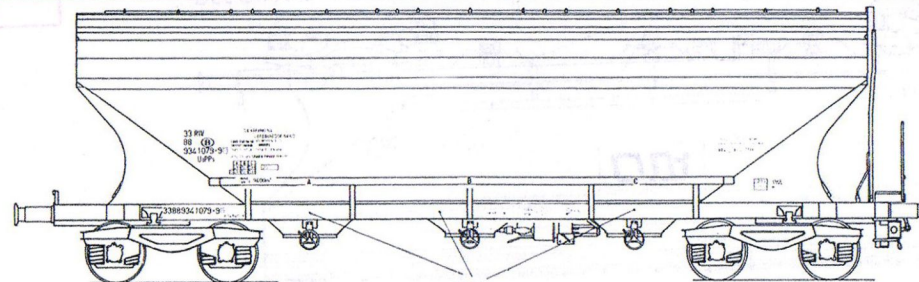
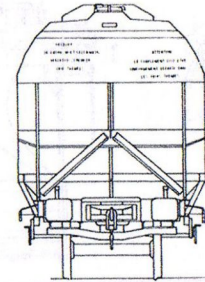

D25/9341/031 (bedrukt - imprimé)
D25/9341/03 (met/avec décals)

Handwiel - bedieningskruk - handwiel.
Volant - manivelle - volant de cde

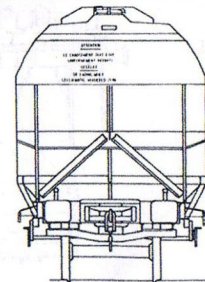

Draaistellen kleur wagen
Bogies couleur wagon

Doos nr D25/99 - 9341/01
Boîte n°

Doos n° D25/99 - 9341/03
Boîte n°

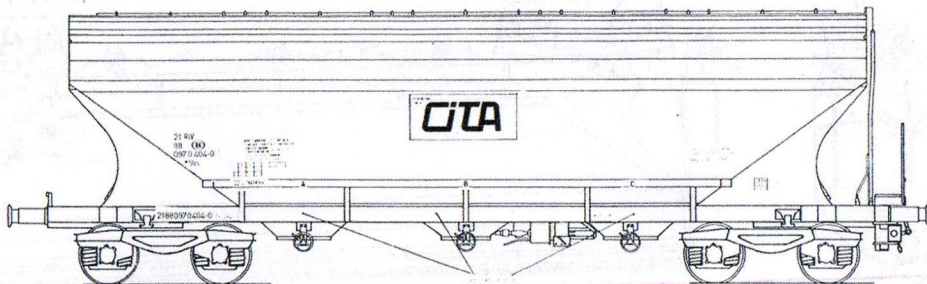

D25/9341/041 (bedrukt - imprimé)
D25/9341/04 (met/avec - décals)

Draaistellen kleur wagon
Bogies couleur wagon

3 bedieningskrukken
3 manivelles de cde

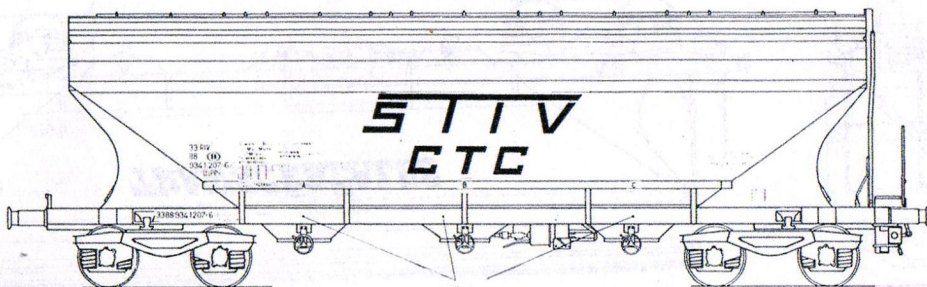
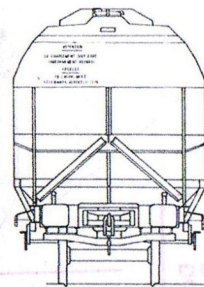

D25/9341/051 (bedrukt - imprimé)
D25/9341/05 (met/avec décals)

Draaistellen kleur wagon
Bogies couleur wagon

3 handwielen
3 volants de cde

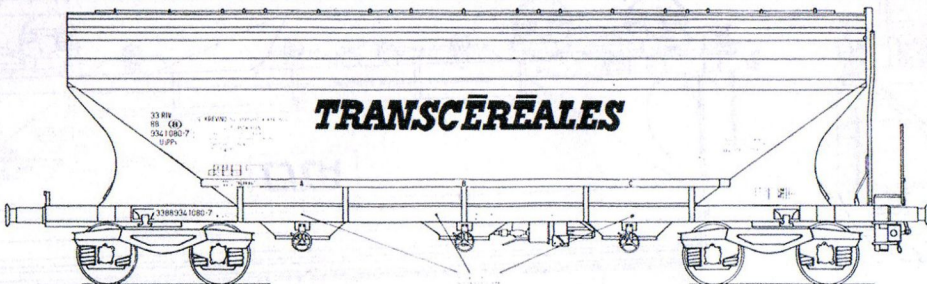
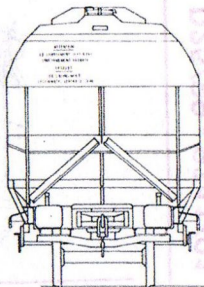

D25/9341/061 (bedrukt - imprimé)
D25/9341/06 (met/avec - décals)

Draaistellen zwart
Bogies noirs

Bedieningskruk - 2 handwielen
Manivelle - 2 volants de cde

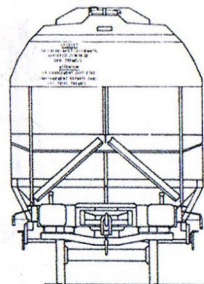

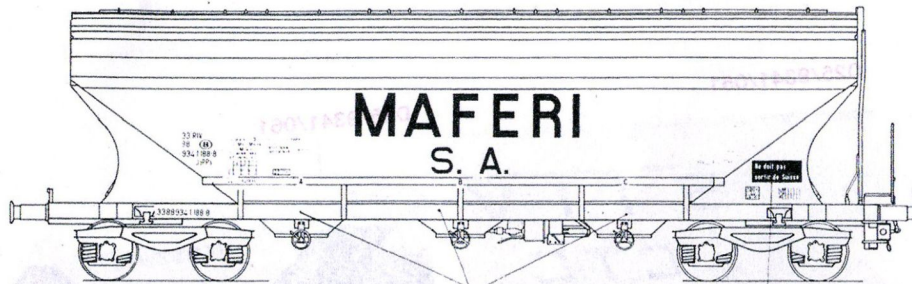

D25/9341/071 (bedrukt - imprimé)
D25/9341/07 (met/avec décals)

Draaistellen kleur wagen
Bogies couleur wagon

Draaistellen kleur wagen
Bogies couleur wagon

3 bedieningskrücken
3 manivelles de cde

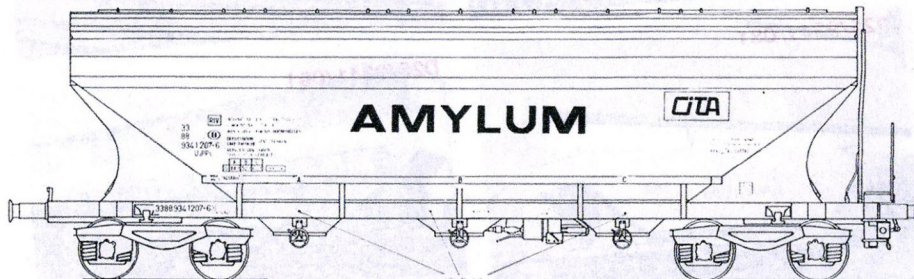
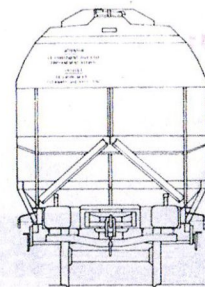

D25/9341/081 (bedrukt - imprimé)
D25/9341/08 (met/avec - décals)

Draaistellen zwart
Bogies noirs

3 bedieningskrücken
3 manivelles de cde

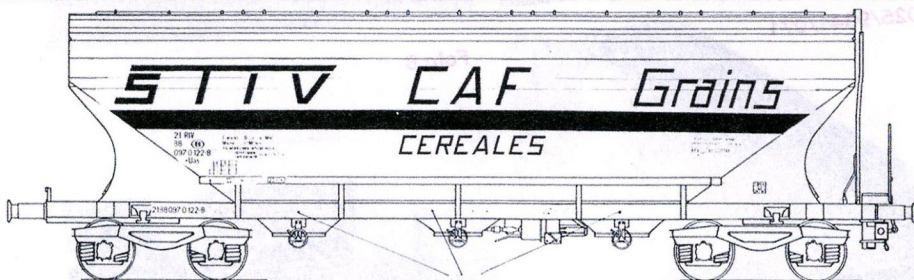
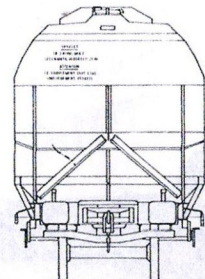

D25/9341/091 (gedeeltelijk bedrukt - imprimé partiellement)
D25/9341/09 (met/avec décals)

Draaistellen kleur wagen
Bogies couleur wagon

3 handwielen
3 volants de cde

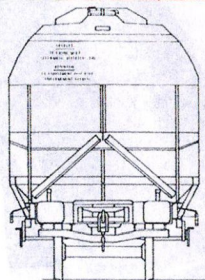

Doos nr D25/99 - 9341/06
Boîte nr

Alleen voor dit model krijgt U op aanvraag gratis decals.
Seulement pour ce modèle vous obtiendrez gratuitement des décals en le demandant par écrit.

D25/9341/041



D25/9341/051



D25/9341/061



D25/9341/071



D25/9341/081



D25/9341/091



D25/9341/071



D25/9341/071



Foto 8



Foto 11



Foto 8, 9, 10, 11

Enkele beelden die duidelijk details van deze graanwagens weer-
geven.

Quelques images rendant bien des détails de ces wagons.

Foto 4

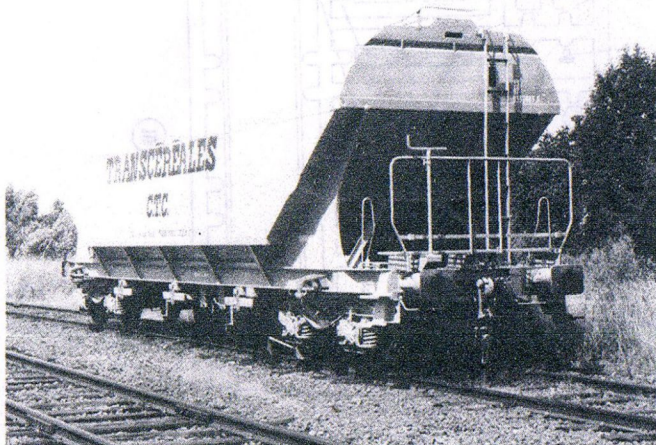
Verskillende types van graanwagens in één trein te Port-de-Piles
(37) Frankrijk.

Différents types de céréalières dans un train à Port-de-Piles (37)
France.

Foto 4



Foto 10



Foto 9

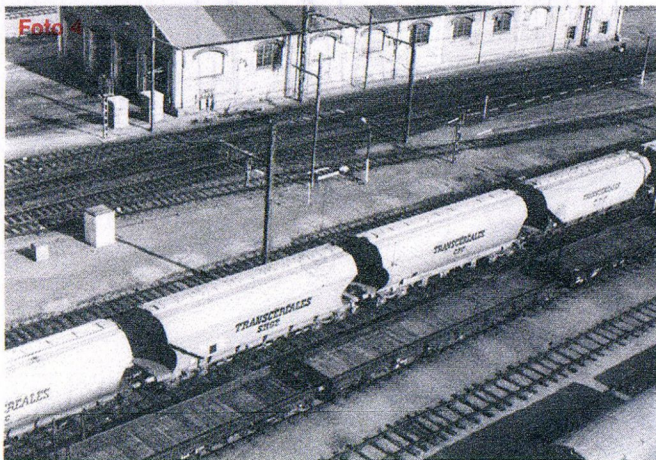
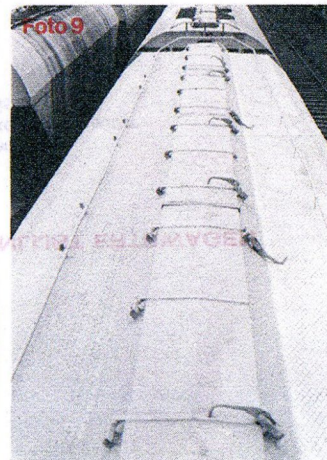

ONDERDELENLIJST ERTSWAGEN

1. Wagenbak
2. Dak
3. Bufferbalk
4. Kopwandsteunen
5. Geleiding voor koppelingshouder
6. Lossingsmekaisme
7. Remcylinders
8. Bufferkop
9. Bordes
10. Reling
11. Handrem
12. Ladder
13. Handgreep
14. Handwiel op bedieningskruk
15. Rangeerbolster
16. Reling
17. Lipje voor koppelingshouder
18. Koppelingshouder
19. Veer
20. Ring
21. Moerplaatje
22. Schroef

NOMENCLATURE DES PIECES DETACHEES

1. Caisse
2. Toiture
3. Traverse
4. Soutien des parois frontales
5. Guide du timon d'attelage
6. Mécanisme de déchargement
7. Cylindre de frein
8. Plateau de tampon
9. Plate-forme
10. Rambarde
11. Frein à main
12. Echelle
13. Main-montoire
14. Volant ou manivelle de commande
15. Crochet de hâlage
16. Rambarde
17. Rebord de timon d'attelage
18. Timon d'attelage
19. Ressort
20. Bague
21. Rondelle
22. Vis

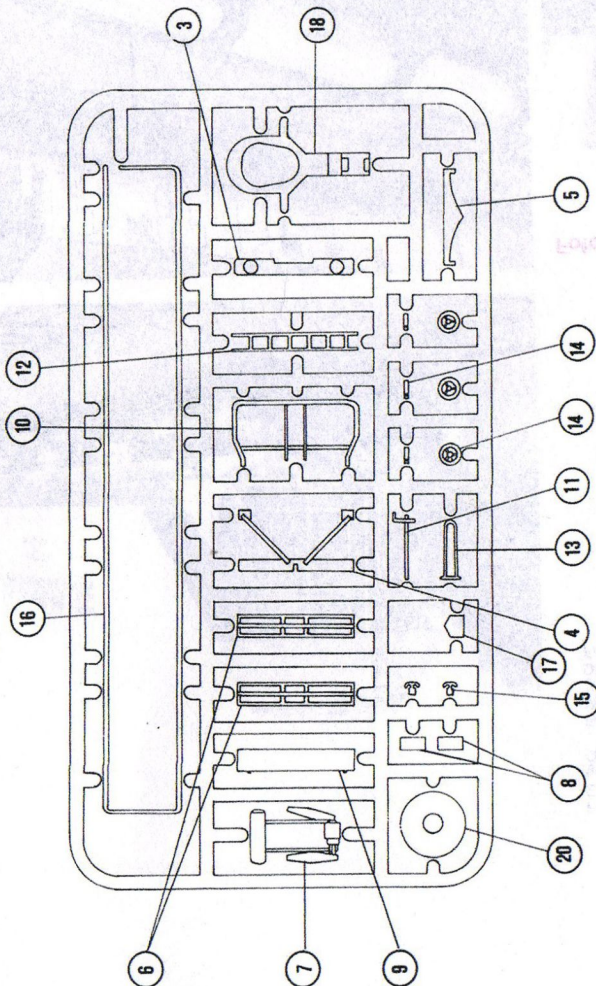

DRAAISTEL TYPE Y25.

Na de onderdelen van alle bramen ontgaan te hebben, worden de twee flanken (2) tegen de bodemplaat (1) gelijmd in de richting zoals afgebeeld op de tekening. Bij het lijmen flanken niet te stevig aandrukken anders wordt de speling op de assen te klein. Nadien worden de remblokken (4) in de remblokhouders (3) bevestigd, waarna gans het geheel tegen de zijkanten van de bodemplaat wordt gelijmd. Opletten dat de remblokken in de goede richting worden gelijmd; dit is met het remvlak naar het wiel toe. De verbindingsliggers (5) en (6) worden langs onder op de bodemplaat gelijmd zo dat ze tussen de flanken passen. De verbindingsliggers niet aan de flanken vastlijmen, anders kan u de assen niet meer tussen de flanken drukken. Als laatste kunnen nu de assen in de aslagers gedrukt worden. Schuif het moerplaatje (9) aan het schroefje (8) en schroef hiermee het draaistel onder de wagen.

De afmetingen van elk onderdeel zijn zo precies dat een verkeerde verlijming een minder goed lopen van de wielen tot gevolg kan hebben. Een oplossing hiervoor is de beide flanken aan de uiteinden een beetje uit elkaar te trekken zoals bij het inbrengen van de assen. De speling op de assen wordt iets ruimer en de assen zullen dan ook vlotter lopen.

BOGIE TYPE Y25

Après avoir ébarbé toutes les pièces, coller les deux flancs de bogie (2) contre la plaque de base (1), dans la direction indiquée sur le dessin. Ne pas presser les flancs de bogie trop fort contre la plaque de base sinon les essieux n'auront plus assez de jeu. Fixer ensuite les sabots de freins sur les supports de freins et coller l'ensemble contre les côtés. Coller les traverses (5) et (6) sur la plaque de base. Ne collez pas ces traverses aux flancs de bogie sinon vous ne pourriez plus mettre les roues en place. Pousser les roues dans les boîtes d'essieux. Le bogie peut à présent être monté sous le wagon. Veiller à ce que la traverse découpée soit orientée du côté de l'attelage.

Les dimensions des pièces sont tellement précises qu'un collage fautif peut résulter en un mauvais fonctionnement des roues. Dans ce cas écarter légèrement les deux flancs de bogie à chaque bout, comme pour introduire les roues. Ceci donnera plus de jeu et les roues tourneront plus facilement.

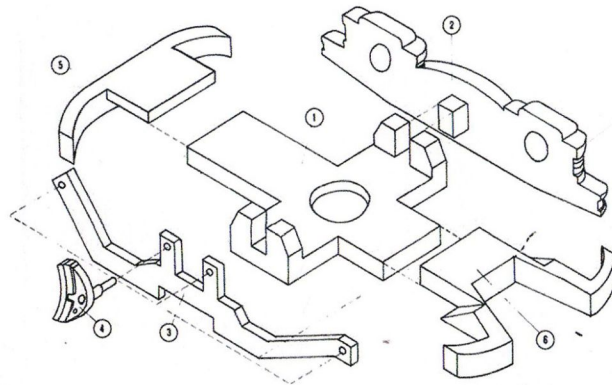

Het draaistel bestaat uit:

- | | |
|-----------------------------------|---|
| 1. Bodemplaat | 1 |
| 2. Flank | 2 |
| 3. Remblokhouders | 2 |
| 4. Remblok | 8 |
| 5. Rechte verbindingsligger | 1 |
| 6. Opengewerkte verbindingsligger | 1 |
| 7. Assen | 2 |
| 8. Schroefje M2 | 1 |
| 9. Moerplaatje | 1 |

Le bogie se compose des pièces suivantes:

- | | |
|-----------------------|---|
| 1. Plaque de base | 1 |
| 2. Flancs | 2 |
| 3. Supports de freins | 2 |
| 4. Sabots de frein | 8 |
| 5. Traverse droite | 1 |
| 6. Traverse découpée | 1 |
| 7. Roues | 2 |
| 8. Vis M2 | 1 |
| 9. Rondelle | 1 |

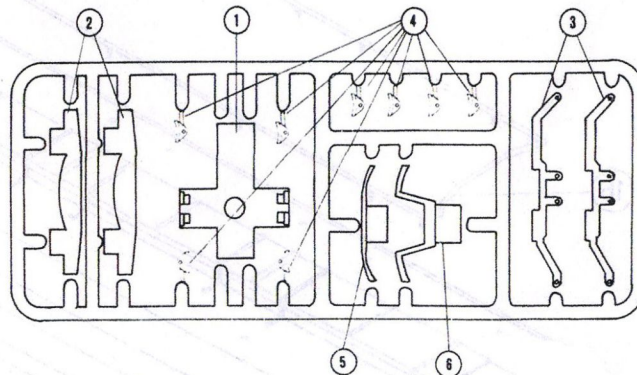

Wagon céréaliers n° D25/9341

Collection *Kollektie* **(B)**
dacker
Trains Miniatures Made in Belgium

Avant-propos du fabricant.

Ces modèles des wagons céréaliers sont teintés dans la masse. En outre, les inscriptions sont déjà apposées sur les côtés, contrairement aux premiers modèles de wagons à assembler de notre gamme. Nous avons préféré cette solution parce que l'application des décalcomanies pose des problèmes aux modélistes débutants.

Les teintes choisies sont les teintes les plus courantes. Cependant, le modéliste désireux de peindre son wagon dans les coloris de son choix, trouvera les couleurs requises dans la gamme de couleurs authentiques de DACKER. Les inscriptions appliquées d'origine seront ainsi masquées. Toutefois, des planches de décalcomanies à l'eau peuvent être obtenues auprès de EUROPA TRADING. Il convient d'insister à ce propos sur le fait que ces planches comportent également les inscriptions pour les faces frontales, les traverses, ainsi que les dates de passage en révision, etc.

Que faire pour obtenir ces décals à l'eau ?

Ces planches de décalcomanies à l'eau peuvent être obtenues (en Belgique comme à l'étranger) en échange d'un mandat postal international, soit **60 F/Belges par paire de planches de décalcomanies**. Mentionner clairement sur la souche le nom et l'adresse du destinataire, ainsi que le nombre et le type de planches demandés. Indiquer le numéro de référence figurant sur la notice. Envoyez ce mandat à EUROPA TRADING, Luit. Lippenslaan, 19 - 2200 Antwerpen (tel. 03 / 235 30 48 - telex B-32149).

Les planches demandées seront expédiées par retour. ATTENTION : ces planches de décalcomanies ne peuvent pas être obtenus chez votre revendeur. Les nouveautés DACKER seront par la suite annoncées systématiquement aux personnes qui auront ainsi communiqué leur adresse. Les articles DACKER non disponibles chez les revendeurs peuvent être obtenus directement chez DACKER. Montant minimum de la commande : 1000 francs belges.

ATTENTION : Il n'y aura que 300 wagons imprimés par version d'inscription et 300 décals de réserve. 62 inscriptions différentes sont prévues. Il n'y aura pas de ré-impression.

Distribution générale des produits DACKER
EUROPA TRADING & C^o – Luitenant Lippenslaan 19, 2200 ANTWERPEN - BELGIUM
Tél. : (03) 235 30 48 – Téléx : EETEE 32149

Wagon céréalier - Notice d'assemblage

1. Caisse et châssis.

- 1.1 Coller les 2 plaquettes de lest (G) sur les flancs de la caisse (1), côté intérieur.
- 1.2 Coller la toiture (2) sur la caisse (1) ; les deux petits trous doivent se trouver du côté de l'échelle.
- 1.3 Coller les traverses (3) aux extrémités du châssis, la partie centrale venant s'encaster **sous** le châssis. Eliminer les deux supports de lanterne du côté de la plate-forme.
- 1.4 Coller les supports des parois frontales (4) d'une part dans la fente pratiquée dans les parois frontales, et d'autre part dans les coins entre le châssis et les tôles de soutien verticales.
- 1.5 Coller les guides de l'attelage court (5) dans les coins échancrés derrière les traverses (3).
- 1.6 Coller les trois mécanismes de déchargement (6) sous les trémies de la caisse, entre les supports des volants (14).
- 1.7 Coller les cylindres de frein (7) montés sur les deux profilés sur les deux nervures sous la caisse, en face de la plaquette de la valve.
- 1.8 Coller les plateaux de tampon (8) sur les boisseaux faisant corps avec les traverses.

2. Rambardes et organes de commande.

- 2.1 Coller la plate-forme (9) sur l'extrémité du châssis comportant les marchepieds. Les supports extérieurs dépassent légèrement.
- 2.2 Coller la rambarde (10) de part et d'autre des deux supports en saillie.
- 2.3 Coller le frein à main (11) sur la rambarde, du côté de la plate-forme, à 3 mm de l'extrémité gauche.
- 2.4 Coller l'échelle (12) verticalement contre la toiture, en regard des deux petits trous, le pied de l'échelle reposant sur la tôle du châssis derrière la plate-forme.
- 2.5 Coller les deux mains-montoires (13) sur la tôle du châssis, derrière la plate-forme, suivant un angle légèrement rentrant.
- 2.6 Coller les volants ou les manivelles (14), en fonction de la version choisie, dans les trous percés à l'extrémité des supports des mécanismes de déchargement.
- 2.7 Coller les crochets (15) sur les blocs du châssis.
- 2.8 Coller le rambarde (16) dans les petits trous de la toiture.

3. Attelages et bogies

- 3.1 Coller les rebords (17) à l'endroit prévu sur le timon des attelages courts (18).
- 3.2 Placer l'attelage dans l'espace prévu dans le châssis ! le rebord (17) doit se trouver derrière le guide (5) ; attacher le ressort de fixation (19) d'une part au timon d'attelage, de l'autre, à l'ergot de la trémie extrême.
- 3.3 Monter les bogies à l'aide de la vis (22) et de la bague (20), dans les points d'appui sous le châssis.

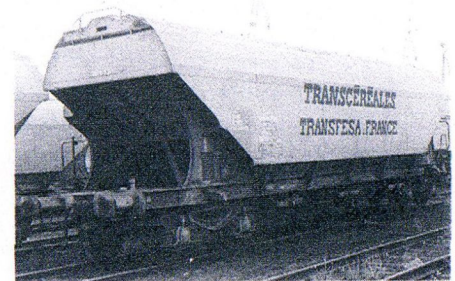
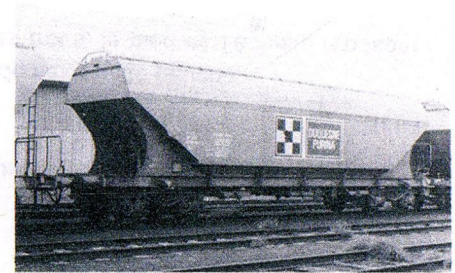

Doors n°
Boite n°
D25/99 - 9341/203

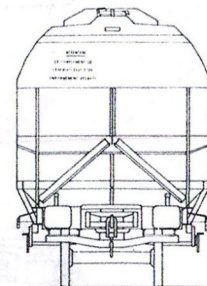
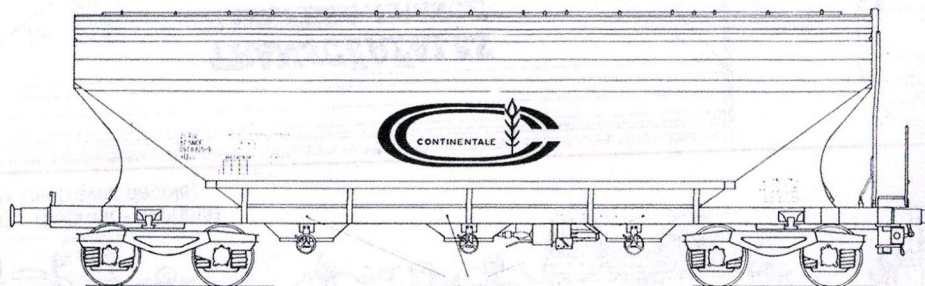

D25/9341/2031 (bedrukt - imprimé)
D25/9341/203 (met/avec décals)

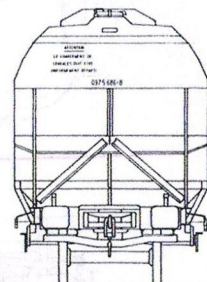
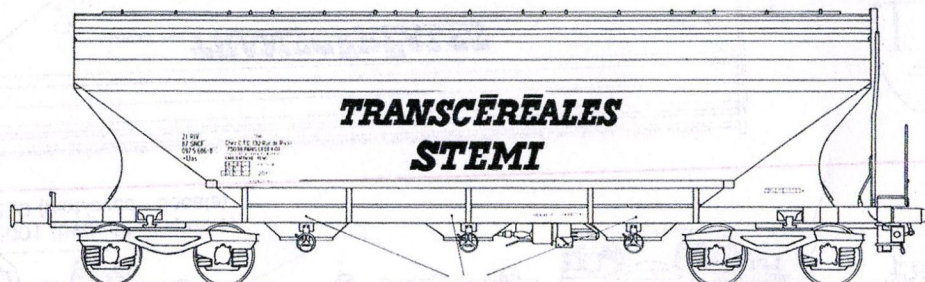

D25/9341/2041 (bedrukt - imprimé)
D25/9341/204 (met/avec - décals)

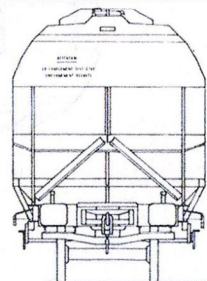
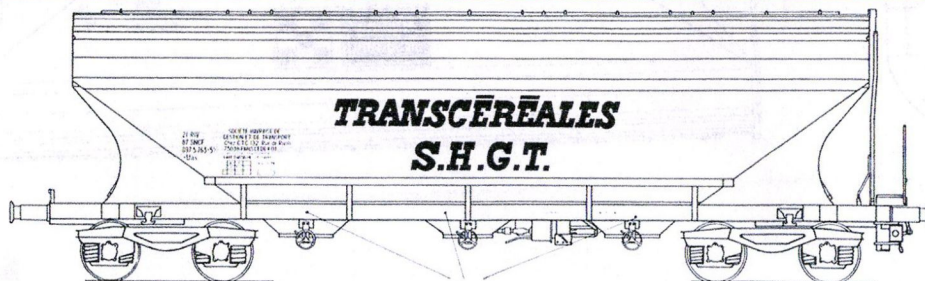

D25/9341/2051 (bedrukt - imprimé)
D25/9341/205 (met/avec décals)

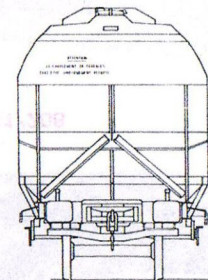
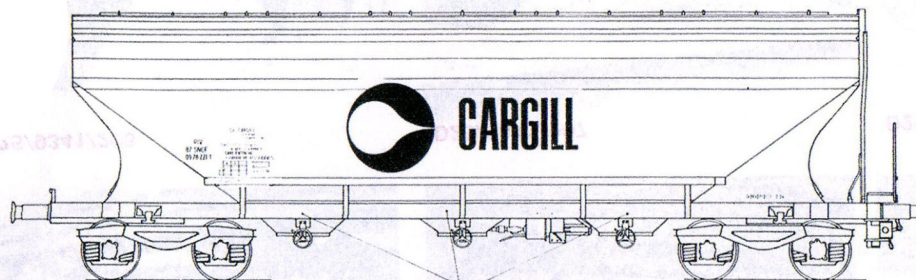

D25/9341/2061 (bedrukt - imprimé)
D25/9341/206 (met/avec - décalés)

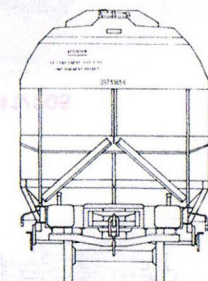
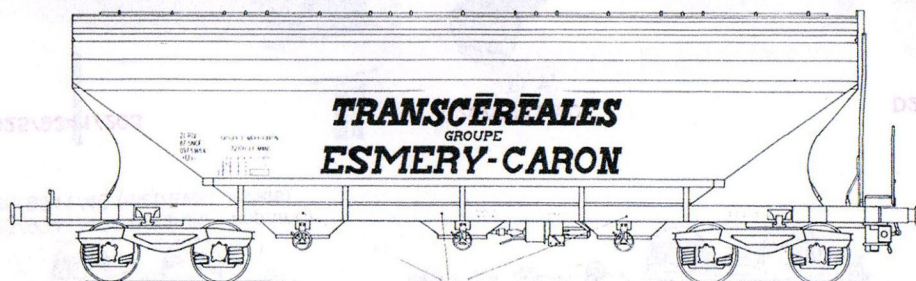

D25/9341/2071 (bedrukt - imprimé)
D25/9341/207 (met/avec décalés)

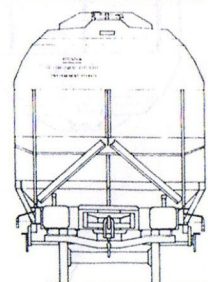
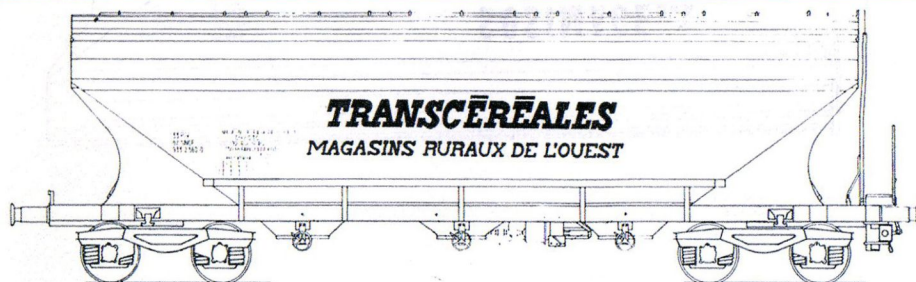

D25/9341/2081 (bedrukt - imprimé)
D25/9341/208 (met/avec - décalés)

Doos n° D25/99 - 9341/206
Boîte no

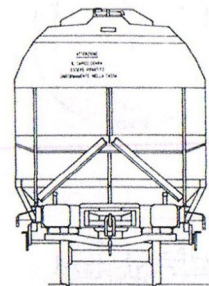
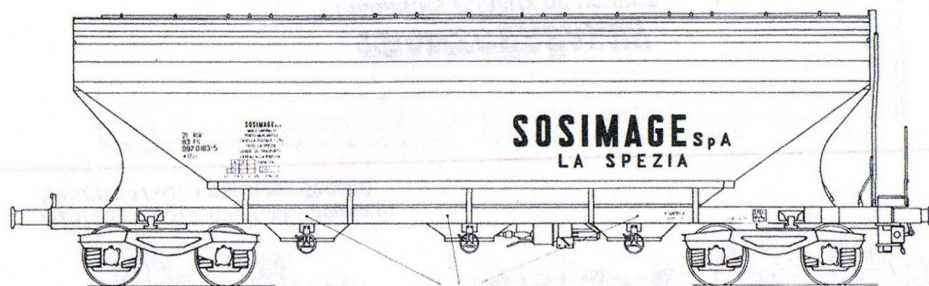

D25/9341/401 (bedrukt - imprimé)
D25/9341/40 (met/avec décals)

D25/9341/203



D25/9341/204



D25/9341/205



D25/9341/206

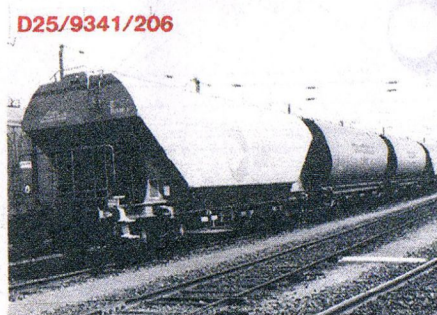

D25/9341/207



D25/9341/208



D25/9341/40



Foto 1 - 3

Belgische graanwagens van CITA in Frankrijk te Astonges (02) en te DERCY-MORTIERS (02).
Des céréalières belges de CITA en France à Astonges (02) et à DERCY-MORTIERS (02).

Foto 2 - 7

Graanwagens te Gent - Zeehaven.
Des céréalières à Gand - Port-de-Mer.

Foto 5 - 6

Een zeer belangrijk verkeer op het nederlandse spoor. Hier één van de vele graanwagentreinen en wel een Cargill-Trein te Amersfoort, Nederland.

Un trafic fort important sur la voie en Hollande. Ici un train Cargill à Amersfoort au Pays-Bas.

Foto 1



Foto 3



Foto 2

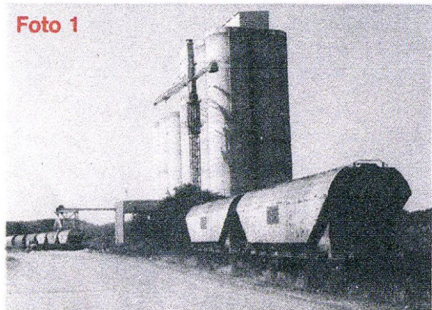

Foto 7

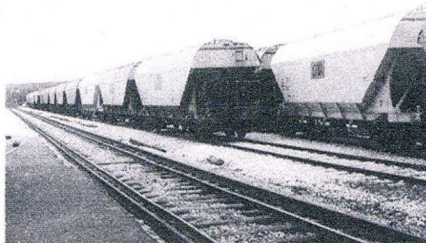

Foto 5

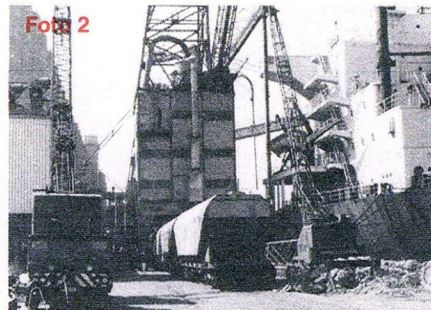

Foto 6

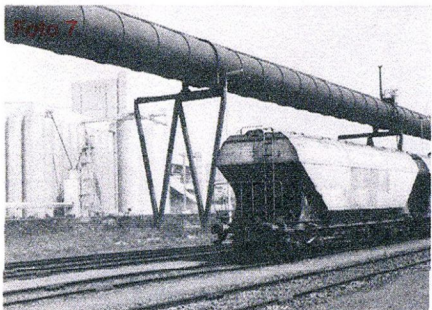

EKSPLOSIETEKENING VAN GRAANWAGEN DESSIN ÉCLATÉ DU WAGON CÉRÉALIERS

