

BRUGGE X

G.P.P./4/339



Tweemaandelijks N° 231 juli-augustus 1984

onze BUURTSPORWEGEN

FOTO- EN DIAWEDSTRIJD

«N.M.V.B.-100»

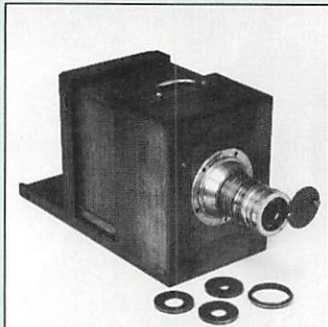

In ons vorig nummer kondigden wij u de inrichting aan van een foto- en diawedstrijd ter gelegenheid van het eeuwfeest van de N.M.V.B. in 1985.

U heeft reeds kennis kunnen nemen van het reglement en de diverse modaliteiten betreffende deze organisatie.

Zoals beloofd vindt u hieronder de lijst met de prijzen die u met deze wedstrijd kan winnen. De wedstrijd wordt ingedeeld in

3 categorieën

met 20 prijzen per categorie

Categorie 1:
zwart-wit foto's

Categorie 2:
kleurenfoto's

Categorie 3:
diapositieven

Prijzen in elke categorie :

1ste prijs :	15.000 F in specie
2e prijs :	10.000 F in specie
3e prijs :	5.000 F in specie
4e prijs :	2.500 F in specie
5e prijs :	1.500 F in specie
6e tot 10e prijs :	1.000 F in specie
11e tot 20e prijs :	het boek «Het Eeuwfeest van de N.M.V.B.».

Wij wensen iedereen een goede fotojacht en dat de beste moge winnen !

OPGELET, uw inzendingen dienen vóór 30 maart 1985 te worden toegezonden aan het volgend adres :

N.M.V.B.
Commerciële Dienst
Secretariaat
Wetenschapsstraat 14
1040 BRUSSEL

In de linkerbovenhoek van de omslag dient de vermelding «Foto-wedstrijd» te worden aangebracht.

Anderzijds delen wij u mede dat u steeds bijkomende deelnemingsformulieren kunt bekomen door te schrijven naar hetzelfde adres.

zuinig rijden met de auto

Elke verplaatsing vergt energie : een wandelaar, een fietser, enz... Hoe moeilijker de verplaatsing, hoe meer energie men verbruikt : een fietser die bergop rijdt verbruikt meer energie dan wanneer hij op vlakke weg rijdt en een loper verbruikt meer energie dan een wandelaar. Het menselijk lichaam haalt de energie uit voedsel.

Dezelfde redenering is mogelijk voor de auto : hoe moeilijker de verplaatsing (hoge snelheid, bergop, veel personen in de wagen) hoe meer energie de auto nodig heeft. En vermits de auto zijn energie haalt uit de benzine of gasolie zal het brandstofverbruik ook hoger zijn wanneer men snel rijdt, veel gewicht in de wagen heeft, enz... en geen enkele technische ingreep zal daaraan iets kunnen veranderen.

En toch is het mogelijk, door de rijstijl een beetje aan te passen, om heel wat brandstof te besparen. Waarom en hoe ?

De motor van een auto is, hoe vernuftig ook, op gebied van ener-

gieverbruik een machine met zeer laag rendement : in het beste geval gebruikt een motor van elke 10 liter brandstof er 2 tot 3 liter nuttig, de rest is verloren. Doch in sommige omstandigheden wordt van deze 10 liter nog niet eens 1 liter nuttig gebruikt ! En dit laatste moeten we vermijden.

Hoe ? In 't algemeen mag men zeggen dat een motor het zuinigst draait als hij volbelast is. In de praktijk wil dit zeggen dat men altijd in de hoogst mogelijke versnelling dient te rijden. Zo zal men bij dezelfde snelheid bv. in 3e versnelling met halfgas meer verbruiken dan in 4e versnelling met het gaspedaal volledig ingedrukt.

Daar zit nu juist de kunst : wanneer u optrekt, gebruik de 1e versnelling om het voertuig in beweging te brengen, schakel zo snel mogelijk naar 2e en zodra de motor het kan halen naar 3e en later naar 4e. Indien u een 5e versnelling hebt, gebruik ze telkens de motor ze kan verdragen.

Bij auto's met automaat is deze

rijstijl uiteraard niet mogelijk. En toch ! U hebt reeds opgemerkt dat een automaat niet altijd bij dezelfde snelheid overschakelt. De fabrikant heeft dat zo voorzien : met volledig ingedrukt gaspedaal schakelt de automaat later over dan bij half ingedrukt gaspedaal. De truuik bestaat er nu in om te vertrekken met volgas en op die snelheid waar de automaat overschakelt op halfgas, het gaspedaal eventjes te lossen : de overschakeling gebeurt en uw motor draait weer enkele toeren lager, dus weer zoveel brandstof gespaard !

U zult merken dat deze rijstijl u een niet te versmaden besparing zal opleveren terwijl het eventuele tijdsverlies niet of nauwelijks opvalt !

Nog een laatste hoofdstuk : de nevenverbruikers (lichten, verwarming, achterrautonotdamping, enz...). Vergeet niet dat al deze toestellen energie nodig hebben en deze moet komen uit de brandstoftank. Gebruik ze dus alleen wanneer het nodig is !

Samengevat kunnen wij volgende vuistregels vooropstellen :

1. Rij nooit overdreven hard. Elke 10 km/h boven de 100 km/h kost u 1 liter brandstof per 100 km meer ! Een wagen die tegen 100 km/h 10 liter verbruikt, verbruikt er 15 tegen 150 km/h !
2. Schakel zo snel mogelijk naar een hogere versnelling. Dit is vooral belangrijk in stadsverkeer en op drukke wegen.
3. Pas uw snelheid aan, aan de verkeersomstandigheden : elke remming is verloren brandstof ! Rij zo dat u kunt uitbollen tot aan het rode licht in plaats van er voor te remmen.
4. Gebruik de nevenverbruikers (lichten, verwarming, ventilatoren, enz...) alleen wanneer nodig. Deze rijstijl zal uw brandstofkosten aanzienlijk verminderen. Denk er om, aan het stuur van uw autobus !

NIEUW DESIGN-KLEEDJE VOOR BUS- EN TRAMHALTES

Van 12.5 tot 19.6.1984 ging in het Design Centre, Ravensteingalerij, Brussel, de tentoonstelling «Bus Tram Info» door.

Met deze tentoonstelling, gepatrooneerd door het Ministerie van Verkeerswezen, Bestuur van het Vervoer, Bevordering van het Stedelijk Vervoer, werd beoogd de aandacht te vestigen op een nieuw informatiesysteem voor de reizigers aan de bus- en tramhaltes.

Het gaat hier om een nieuwe versie van stads- en streekplannen, van lijnschema's (de zogenaamde «thermometers») en van uurtabelen, gevat in een volledig nieuw en modulair systeem van palen en steunen.

Voor het ontwerpen van het nieuwe informatiesysteem, uitgevoerd in opdracht van de dienst Promotie Openbaar Vervoer van het Bestuur van het Vervoer, werd rekening gehouden met :

- de weerstand tegen schokken en vandalisme en met veranderende weersomstandigheden ;
- de fabricatie- en onderhoudskosten ;
- de mogelijkheid tot aanpassing aan verschillende types van haltes (stad, platteland, met of zonder aansluiting, enz.) ;
- de integratie in het leefmilieu ; voor de eenvormigheid wilden de designers één type paal ontwerpen die zowel verlichting, bord en verschillende informatieborden kan bevatten, tot een klein klapstoeltje toe.

Bovendien moest de paal mooi om zien zijn en van ver herkenbaar.

Voor de stadsplannen, lijnschema's en uurtabelen werd een nieuwe grafische woordenschat opgesteld : de haltes, tekens, lijnen, letters en kleuren moesten een geheel vormen dat klaar, duidelijk en direct verstaanbaar is.

Hoe ziet men dat er op de kruispunten aansluitingen zijn of niet ? Een ondergrondse galerij of halte ? De designers hebben aan duizenden- en één-zaken gedacht voor het gemak van de gebruiker, ook b.v. aan de verlichting 's nachts, aan een tekst in brailleschrift geïntegreerd aan de basis van de informatieborden opdat ook de blinden hun weg zouden kunnen vinden.

De invoering van het nieuwe informatiesysteem zal progressief gebeuren. Gestart wordt met de lijnen Brussel-Waver en Brussel-Londerzeel.

Op de plechtige opening van de tentoonstelling op 11.5.84, tijdens dewelke de h. De Croo, Minister van Verkeerswezen en P.T.T., het woord voerde, waren van N.M.V.B.-zijde aanwezig : de HH. Vanderfaillie en Keynaert, directeurs.



Het nieuwe informatiesysteem dat u binnenkort zult vinden aan de bus- en tramhaltes over gans België, vanaf juni 84. De invoering zal progressief gebeuren, te beginnen met 2 lijnen : Brussel-Waver en Brussel-Londerzeel.

De informatieborden hebben een gleuf in het profiel voor de plaatsing van een Braille-plaatje op bepaalde haltes. Type-bericht : «Naar het Noordstation. Hier halte Bever». Bestudeerd in samenwerking met de Braille-liga.

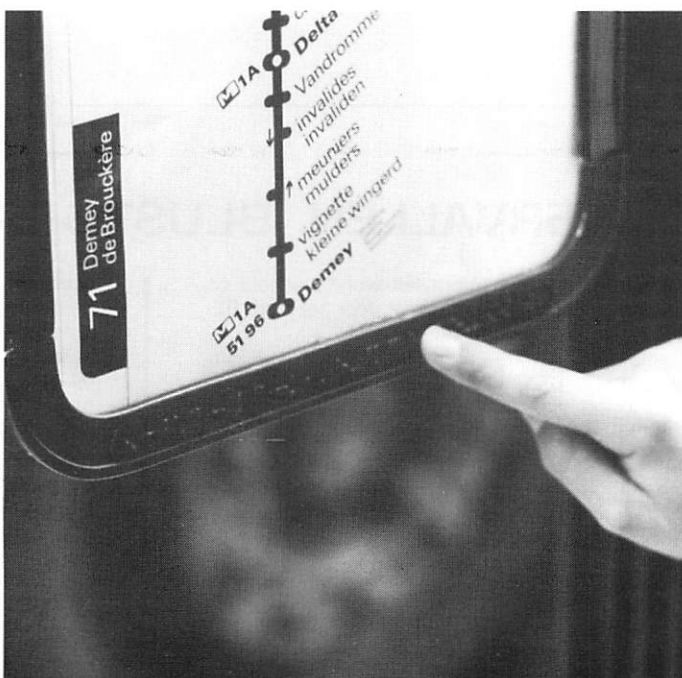

DE N.M.V.B. HONDERD JAAR JONG : EEN NIEUW UNIFORM !

In 1985 viert de N.M.V.B. haar honderdjarig bestaan. Ter gelegenheid van dit eeuwfeest wenst de Maatschappij een nieuw uniform ter beschikking te stellen van haar bewegingspersoneel.

Een gespecialiseerde firma deed een methodisch en objectief onderzoek naar de wensen en opmerkingen van onze personeelsleden. Ook de reizigers werden bij deze enquête ondervraagd.

Begin juli werden de modellen, resulterend uit de studie, voorgesteld aan de Directie en aan de afgevaardigden van het personeel.

Er werd gestreefd naar een modieus geheel dat verschillende combinaties toelaat om in alle weersomstandigheden een optimale voldoening te geven.

Het weze een stijlvolle bijdrage tot de concrete vormgeving aan de vernieuwingsidee van onze jubilerende Maatschappij.

BOEKEN EN TIJDSCHRIFTEN

Geschiedkundig overzicht van het openbaar vervoer in West-Vlaanderen 1945-1963.

De auteur, Daniël De Volder, is reeds aan brochure nr. 11 toe in de lange reeks werkjes gewijd aan het openbaar vervoer in de provincie West-Vlaanderen. Met dit 105 bladzijden tellende deel wordt de periode 1945-1963 behandeld.

De h. De Volder geeft details over de afschaffing van stoomtrams en spoorauto's, over spoorweglijnen, tramlijnen, autobusdiensten en zelfs de speciale autobusdiensten naar het noorden van Frankrijk en naar de kolenmijnen in Henegouwen.

Brochure nr. 11 is uitsluitend in het Nederlands verkrijgbaar door storting van 590 F op nr. 001-0072239-50 van Daniël De Volder, Eigen-Heerdlaan 26, 8200 Brugge.

Vermindering wordt toegekend aan personen die de vorige brochures kochten.

UITREIKING VAN ERETEKENS

Op zaterdag 19 mei 1984 ging in het vakantiehuis «Annette et Lubin» te Spa de plechtigheid door van de uitreiking van burgerlijke eretekens voor 35 of 25 jaren dienst aan agenten van de Groepen Namen-Luxemburg en Luik.

In zijn toespraak legde de h. Botton, gewestelijk directeur, de nadruk op de morele en professionele kwaliteiten van de gevierden en wees op de doorslaggevende rol die de personeelsleden, van welke rang ook, zullen moeten vervullen om het IC/IR-plan tot een succes te brengen.

Groep Namen-Luxemburg

BURGERLIJKE ERETEKENS

35 jaren dienst

Burgerlijke medaille 1e kl.

HH.

Back G., AB best.-ontv.
Despiegeleer L., 1e keurarb.
Evrard J., AB best.-ontv.

25 jaren dienst

Burgerlijke medaille 1e kl.

H. Rose C., bewegingschef 2e kl.

Burgerlijke medaille 2e kl.

HH.

Boulangier H., AB best.-ontv.
Sandri H., AB best.-ontv.
Brasselet C., AB best.-ontv.
Antoine L., AB best.-ontv.
Smal R., 1e keurarb.
Verlaine E., 1e keurarb.
Piette A., AB best.-ontv.
Wilkin A., AB best.-ontv.

Groep Luik

BURGERLIJKE ERETEKENS

35 jaren dienst

Burgerlijke medaille 1e kl.

HH.

Heinen J., AB best.-ontv.
Peeters A., AB best.-ontv.
Simon A., AB best.-ontv.
Vanaubel M., AB best.-ontv.

25 jaren dienst

Burgerlijke medaille 2e kl.

HH.

Delhasse A., AB best.-ontv.
Jossa A., AB best.-ontv.
Servais R., AB best.-ontv.
Voos E., AB best.-ontv.
Willems G., AB best.-ontv.



OPGELET : VERVALLEN BLUSTOESTELLEN

1. Een koninklijk besluit van 12.12.75 (vervolledigd door een koninklijk besluit van 11.3.77) wijzigde de technische reglementering voor voertuigen en meer bepaald artikel 70 m.b.t. blustoestellen voor voertuigen.

Dit besluit voorziet dat de voertuigen die voor de eerste maal ingeschreven werden vanaf 1 JULI 1977 moeten uitgerust worden met blustoestellen conform met de nieuwe norm NBN S 21-011 (en addendum); deze

conformiteit wordt vermeld op elk apparaat door het merk BENOR V.

De geldigheidsduur van deze blustoestellen werd vastgesteld op 5 jaar en de uiterste geldigheidsdatum is op het blustoestel zelf vermeld.

Op 1 JANUARI 1984 moet een groot aantal van deze blustoestellen als vervallen beschouwd worden.

2. Wat de voertuigen inge-

schreven VOOR 1 JULI 1977 betreft, deze moeten uitgerust zijn met een blustoestel conform hetzij met het merk BENOR V (in dit geval zijn de hierboven vermelde regels van toepassing), hetzij met de oude norm NBN 368.

De oude norm bepaalt dat de blustoestellen niet meer conform zijn indien zij een fabricatiedatum (vermeld op het blustoestel) hebben die van vóór 6 jaar dateert.

(Via Secura 2-1984)

DE START VAN HET IC/IR-PLAN

een bundeling van alle krachten

Steeds meer koortsachtig werd er gedurende de voorbije maanden toegeleefd naar de datum van drie juni, aanvangsdag van het IC/IR-plan.

Ondertussen zijn we deze kaap voorbij en met fierheid kunnen we zeggen dat de eerste echo's die opgevangen werden gunstig zijn. Hier en daar diende wel tot een kleine aanpassing overgegaan te worden en dit zal wellicht nog geschieden, maar over 't algemeen kan over een geslaagde start gesproken worden.

Het heeft ons geweldig verheugd bij dergelijke belangrijke omstandigheden voor onze Maatschappij te kunnen rekenen op de onontbeerlijke medewerking van het ganse personeel.

Inderdaad, naar aanleiding van het IC/IR-plan werd een werkelijke krachttoer verwezenlijkt.

Vooreerst wat betreft de «Beweging» werd in alle groepen een reusachtig werk verwezenlijkt om in een zeer korte tijdspanne de uurroosters klaar te maken die nodig waren om het publiek zo vlug mogelijk te informeren.

Vervolgens dienden deze uur-

roosters in diensten en ritorders omgezet te worden.

Ook was het nodig om gedurende de eerste dagen na het van kracht worden van de nieuwe regeling na te gaan of alles kon verlopen zoals gepland. Waar er problemen rezen, werd binnen de kortst mogelijke tijd een oplossing naar voor geschoven.

Op gebied van het materieel heeft het IC/IR-plan eveneens een grote impact. In totaal rijden nu 125 bijkomende bussen op onze wegen, verspreid over het ganse land. Elke bus die naar een IC/IR-station rijdt is uitgerust met een IC/IR-plaat.

De nieuwe lijnen of de nieuwe reiswegen werden uitgerust met haltepalen en platen. Ook hier hebben de verantwoordelijke diensten bewezen hun taak aan te kunnen door, gedwongen wegens de omstandigheden, in een minimum van tijd een maximum aantal haltepalen te plaatsen.

Om het welslagen van de ganse actie te waarborgen was een informatiecampagne onontbeerlijk, gericht tot chauffeurs die rechtstreeks te maken hebben met de cliënteel die naar onze busdiensten verwezen wordt.

Hiertoe werden dertig personeelsleden uitverkozen die gedurende zeven dagen een vorming gevolgd hebben die hun achteraf heeft toegelaten aan meer dan 2.500 chauffeurs, zowel van het eigen personeel als van de exploitanten, twee informatievergaderingen te geven nopens het IC/IR-plan en het onthaal van de nieuwe reizigers.

Ook het publiek diende op de hoogte gebracht te worden van de belangrijke wijzigingen die zich vanaf drie juni op ons net voordeden.

Hiertoe werden een half miljoen folders verspreid, ofwel van hand tot hand, ofwel via alle brievenbussen van de gemeenten waar het N.M.B.S.-station werd afgeschaft.

Deze informatiecampagne voor de reiziger werd daarenboven geruggesteund door dertien persconferenties (twee op nationaal en negen op plaatselijk vlak) het uithangen van affiches in de afgeschafte stations, mondelinge informatie gegeven in onze «info-bus» en aan de «info-stands» in sommige N.M.B.S.-stations.

Tevens werd vóór de start van

het IC/IR-plan nagegaan welke het resultaat is van sommige acties. Zo heeft het ons verheugd dat 75 % van de door ons overgenomen treinreizigers de uren van hun bus kenden ruim een week vóór de start.

Tot zover een ruw en zeker onvolledig overzicht van hetgeen door u allen is verwezenlijkt.

Het is ook duidelijk dat onze taak niet volbracht is. Zoals eerder reeds gezegd dient er onmiddellijk opgetreden te worden wanneer een aanpassing noodzakelijk is.

Hierin spelen onze chauffeurs en controleurs een zeer belangrijke rol omdat zij het dichtst bij de realiteit staan.



de orde der ridders van de weg zoekt kandidaten

De statistieken van het aantal ongevallen, doden en gewonden worden, niet ten onrechte overigens, met de regelmaat van een klok, gepubliceerd. Net zoals voor zovele informatie-onderwerpen, bereikt het «goede nieuws» zelden of nooit de burger. Ook wat het verkeer betreft, vallen er nochtans goede zaken te vermelden.

In het Jaar van de Verkeersleefbaarheid en -veiligheid vormen Ridders en Gezellen van de Weg een positieve bijdrage.

De «Orde der Ridders van de Weg» wil bijzonder verdienstelijke weggebruikers eren door hen de titel van «Ridder van de Weg» of «Gezel in de Orde der Ridders van de Weg» toe te kennen.

De titel van Ridder kan verkregen worden door weggebruikers die een daad van toewijding of van moed gesteld hebben, naar aanleiding van een

verkeersongeval of ten einde zo'n ongeval te voorkomen.

De titel van Gezel wordt toegekend aan weggebruikers die reeds een aantal jaren op voorbeeldige wijze sturen, of die zich op een andere manier verdienstelijk hebben gemaakt.

De Orde bestaat uit twee categorieën gedecoreerden :

- bestuurders van autobussen, autocars of bedrijfsvoertuigen ;
- weggebruikers die niet tot de eerste categorie behoren.

Personen die zich kandidaat willen stellen, of die iemand wensen voor te dragen worden verzocht de nodige formulieren schriftelijk aan te vragen bij het secretariaat van de Hoge Raad voor de Verkeersveiligheid : Via Secura, Robert Schumanplein 9, bus 7, 1040 Brussel.

WELVERDIENDE OPPENSIOENSTELLING

Groep West-Vlaanderen

De h. De Smet G.,
bewegingschef 1e kl.

De h. Gerard De Smet trad in dienst op 28.8.1942 als klerk 2e kl. te Destelbergen. Hij werd achtereenvolgens bevorderd tot opsteller op 1.1.1946, tot geselecteerd opsteller op 1.1.1957 en tot bewegingschef 1e kl. op 1.1.1959.

In 1963 werd hij veiligheidschef van de Groep Oost-Vlaanderen en vanaf 1968 van de Groep der Beide Vlaanderen.

Sedert 10.10.1977 nam hij deze taak waar voor de Groep West-Vlaanderen tot de datum van zijn pensioenstelling, nl. 1.4.1984.

De h. De Smet stond in onze Maatschappij bekend als een ijverig veiligheidschef en de

mooie resultaten, geboekt in de veiligheidswedstrijd door diverse ploegen van beide Groepen, zijn grotendeels aan



zijn inspanningen te danken. Wij wensen de h. De Smet nog vele gelukkige jaren toe.

HET JAAR 1983 BIJ DE N.M.V.B.

SAMENVATTING VAN HET VERSLAG UITGEBRACHT DOOR DE RAAD VAN BEHEER

VOORWOORD

De N.M.V.B. heeft zich verder ingespannen om het herstelprogramma, dat aan alle maatschappijen van openbaar vervoer werd opgelegd, uit te voeren.

Met het oog daarop werd, op verzoek van de Heer Minister van Verkeerswezen, Posterijen, Telegrafie en Telefonie, een saneringsplan opgesteld.

Rekening houdend met de schrapping van verschillende aanvankelijk voorziene uitgaven, werd het bedrag van de Staatstussenkomst uiteindelijk vastgesteld op 8,526 miljard, zegge een werkelijke vermeerdering met 4,12 % ten opzichte van 1982.

Het dienstjaar 1983 werd gekenmerkt, eensdeels, door stijgingen tussen 5 en 7 % van de prijzen, van de goederen en van de basislonen, sociale lasten inbegrepen en, anderdeels, door een daling met 4,73 % van het aantal vervoerde reizigers.

Om aan deze negatieve factoren het hoofd te bieden, heeft de Maatschappij maatregelen getroffen, met als doel :

- de vermindering van haar effectief, zonder daarom de aan het publiek geboden diensten te verminderen ;
- de beperking van haar goederenverbruik ;
- de vermindering van haar investeringen.

Daarenboven werd haar op 17.1.1983 een gemiddelde verhoging van de vervoertarieven met 12 % toegestaan.

Rekening houdend met de moeilijkheden waaraan de Maatschappij in 1983 het hoofd heeft moeten bieden en dank zij de toegepaste rationalisatiemaatregelen, verheugt het ons te kunnen mededelen dat de dekkingscoëfficiënt, d.i. de verhouding tussen de opbrengsten en de kosten, die in 1982, 38,22 % bedroeg, in 1983 tot 39,22 % is gestegen.

Aldus kan het dienstjaar 1983 worden afgesloten met een batig saldo van 26 miljoen frank, wat toelaat het tekort van 130 miljoen, dat op het einde van het dienstjaar 1982 geboekt werd, met dit bedrag te verminderen.

De tarieven, die sedert 16 januari 1980 ongewijzigd waren gebleven, werden op 1 april 1982 met 20 %, en op 17 januari 1983 met 12 % verhoogd. In feite zou de samenvoeging van deze beide verhogingen in 1983 een meerontvangst van 15 % moeten hebben opgebracht ten opzichte van 1982. De werkelijke verhoging is echter beperkt tot 9,2 % ten gevolge van de daling van het aan-

tal vervoerde reizigers in de loop van het afgelopen jaar.

Het aantal tewerkgestelde personeelsleden werd drastisch beperkt zonder daarom de dienst aan de cliënteel te verminderen. Per 1 januari 1982 telde ons personeel 7.722 eenheden ; het werd geleidelijk tot 6.833 eenheden per 1 januari 1984 herleid. Maar tegelijkertijd steeg het aantal in 1983 afgelegde kilometers ten opzichte van 1982, dank zij het opvoeren van de produktiviteit met 6,4 % per personeelslid. Zulks bewijst op een afdoende manier dat, ondanks de verwezenlijkte besparingen, de geboden diensten voortdurend werden verbeterd.

Een identiek rationalisatiebeleid werd op het gebied van het verbruik gevolgd.

De investeringen werden eveneens verminderd : de vooruitzichten sloegen voor 1983 op 875 miljoen terwijl in werkelijkheid slechts 443 miljoen werd vastgelegd.

Deze belangrijke inspanningen in de diverse sectoren van de activiteit van de Nationale Maatschappij, die gedragen worden door al de betrokken diensten, gaan gepaard met evenwaardige inspanningen die opgelegd werden aan de privé-ondernemingen, die onder leiding van de N.M.V.B. en in het kader van de verhuurcontracten van autobusdiensten, ongeveer 40 % van de totale activiteit van de Maatschappij verzekeren.

Benevens de uitvoering van de dagelijkse taken, werd het N.M.V.B.-gedeelte van het Inter-cityplan van de N.M.B.S. voorbereid, aangezien, vanaf 3 juni 1984, 12 miljoen bijkomende kilometer dienen te worden bediend hetzij in eigen beheer, hetzij via verhuring.

Te dien einde hebben wij onze dienstregelingen moeten in overeenstemming brengen met de nieuwe N.M.B.S.-dienstregelingen.

Wij ondernamen ook een nieuw experiment, «de buurtbus», ten einde misschien de transportbehoeften van de inwoners van gehuchten naar het algemeen net of naar het aantrekkingscentrum waar zij tewerkgesteld zijn, inkopen doen of samenkomen, op te lossen. Dit aan de gang zijnde experiment gebeurt bij middel van minibuses die bestuurd worden door onbezoldigde chauffeurs.

In 1983 werd een systeem van telling van de vervoerde reizigers ingevoerd, niet alleen vanuit het oogpunt van hun N.M.V.B.-traject, maar ook van de vertrekplaats en eindbestemming, mits inachtneming van de reisonderbrekingen, de amplitu-

des en de duurtijden, evenals de aanvullende verplaatsingsmogelijkheden.

Wij ontwikkelen eveneens optimalisatiemodellen die het mogelijk maken aan de actuele en potentiële verplaatsingsnoden van de bevolking te beantwoorden.

EXPLOITATIE

SPOORLIJNEN

Op 31 december 1983 bedroeg de totale lengte van de spoorlijnen die rechtstreeks door de Nationale Maatschappij geëxploiteerd werden 185 km 572.

Al die lijnen, met een spoorwijdte van 1 m, hebben elektrische tractie en zijn uitsluitend bestemd voor het reizigersvervoer.

In vergelijking met het vorige dienstjaar verminderde de lengte van het spoorlijnnet met 5 km 636, ten gevolge van :

1. de afschaffing van de lijnen nrs. 65 en 66 : Charleroi, Sud - Jument - Dampremy - Charleroi, Sud (8 km 446) ;
2. de exploitatie van de metrolijnvakken te Charleroi :
 - Beaux-Arts - Place Albert Ier (lijn nr. 41 : 1 km 650)
 - Place Albert Ier - Pont de la Tréfilerie (lijn nr. 80 : 1 km 160).

WEGDIENSTEN

1. Openbare autobusdiensten

Op 31 december 1983 werden 17.851 km openbare autobusdiensten rechtstreeks door de N.M.V.B. geëxploiteerd.

De verpachte openbare autobusdiensten omvatten op dezelfde datum 10.012 km.

2. Speciale autobusdiensten

De kilometerlengte, op 31 december 1983, van de speciale autobusdiensten, d.w.z. van de autobusdiensten ingericht ten behoeve van welbepaalde categorieën reizigers, was als volgt samengesteld :

exploitatie in eigen beheer	13.673
exploitatie door verhuurders	121.838
totaal	135.511

AANTAL VERVOERDE REIZIGERS PER TRACTIESTELSEL

Elektrische diensten	12.573.000
Spoorautodiensten	290.000
Autobusdiensten :	
in eigen beheer	178.848.000
derden	84.230.000
Alle diensten samen	275.941.000

EVOLUTIE VAN HET REIZIGERSVERVOER

Ten opzichte van het vorige dienstjaar, liep het aantal vervoerde reizigers terug met 4,73 %

Het aantal gewone reizigers verminderde met 7,45 %, en de gewone abonnementen en de schoolabonnementen gingen respectievelijk met 5,12 % en 1,99 % achteruit, terwijl het aantal sociale abonnementen met 0,45 % is gestegen.

PERSONEEL

EFFECTIEF

Tussen 1 januari en 31 december 1983 werd de personeelssterkte van 7.240 tot 6.833 eenheden teruggebracht, zegge een vermindering met 407 eenheden.

Uitgaven voor bezoldigingen en sociale lasten.

Bezoldigingen	3.779.524.072 F
Wettelijke sociale lasten (R.S.Z.)	1.545.696.490 F
Andere wettelijke sociale lasten	358.574.684 F
Bovenwettelijke sociale lasten	660.241.931 F
Aanvullende rust- en overlevingspensioenen	446.777.810 F

Totaal 6.790.814.987 F

PSYCHOLOGISCHE PROEVEN EN BEROEPSEXAMENS

Er werd overgegaan tot de organisatie van :

- a. 129 psychologische examens, tegen 980 in 1982, 2.458 in 1981 en 1.882 in 1980 ;
- b. 338 beroepsexamens voor het loontrekkend personeel van de technische diensten, tegen 707 in 1982, 1.214 in 1981 en 956 in 1980 ;
- c. 183 beroepsexamens voor het weddetrekkend personeel.

VASTE INSTALLATIES

SPOORWEGNET

Het moderniseringsprogramma van het spoorwegnet werd voortgezet.

GEBOUWEN

Diverse werken werden in 1983 voltooid ; andere werden aangevat of waren reeds in uitvoering in 1983, maar zullen pas in 1984 voltooid worden.

Bovendien werd de campagne tot het oprichten en plaatsen van wachthuisjes voor reizigers, op gang gebracht op initiatief van het Ministerie van Verkeerswezen, voortgezet.

Wij stellen echter een vermindering vast van de aanvragen, ingediend door de gemeentebesturen, en bijgevolg werden in 1983 slechts 186 wachthuisjes geplaatst, tegenover 264 in 1982.

Het totaal aantal langs onze lijnen geplaatste gesubsidieerde wachthuisjes bereikt derhalve 8.495 eenheden.

ELEKTRISCHE TOERUSTING

Installaties voor verlichting en drijfkracht

De installaties voor verlichting en drijfkracht die in uitvoering waren te Knokke, Sint-Lievens-Houtem, Tienen, Mehaigne en Oostende (Kaaistation) werden voltooid.

Dergelijke installaties werden uitgevoerd in de nieuwe stelplaats te Jumet (lokaal wieldraaibank) en zijn in uitvoering in de nieuwe kantoren van de gewestelijke directie van Brabant, evenals in het toekomstig lokaal «dactylografie» van het Hoofdbestuur.

Tractie-onderstations en transformatorposten

De installatie van nieuwe verplaatsbare onderstations te Anderlues (P.N.2), Dampremy (Pont du Canal) en Bracquegnies (Sainte-Anne) is voltooid.

Werden eveneens verwezenlijkt :

- de montage van de feeder- en bedieningskasten aan de nieuwe sluisen te Zeebrugge ;
- de verbinding van de ondergrondse voedingskabels met de bovenleidingen in de doortochten van Oostende en Blankenberge ;
- de vernieuwing van de voedingskabels van de bovenleiding vanuit het onderstation te Koksijde ;
- de installatie van nieuwe beveiligingsinrichtingen in bepaalde onderstations van de Groep Henegouwen.

Bovenleidingstoerusting

Het vernieuwingsprogramma, met versterking van de bovenleiding, werd voortgezet.

ROLLEND MATERIEEL

Effectief op 31.12.1983

Vervoer over de weg

- 2.472 autobussen
- 2 wegtreinen
- 247 andere voertuigen (vrachtwagens, bestelwagens, personenwagens, aanhangwagens,...).

Vervoer per spoor

- 5 locomotieven
- 9 spoorauto's en tractoren
- 105 gelede motorrijtuigen
- 116 elektrische motorrijtuigen «reizigers», waarvan 13 «vernieuwde»
- 9 elektrische motorwagens «dienst»
- 1 controledraisine

- 1 ballastaanstamper
- 66 bijwagens
- 62 wagens van diverse aard.

VOORUITZICHTEN VOOR HET JAAR 1984

Vervoer over de weg

Volgens de thans in uitvoering zijnde bestelling zullen wij, in de loop van het jaar 1984, 11 autobussen Lag-Volvo B10R-232C in dienst stellen.

Vervoer per spoor

Vermits thans geen enkele bestelling in uitvoering is, zal geen enkel spoorvoertuig in bedrijf gesteld worden in de loop van het jaar 1984.

INFORMATICA

De verwezenlijking van het plan tot financiële sanering van de Maatschappij in 1983 heeft de noodzaak aangetoond om zeer snel de schommelingen van de exploitatieontvangsten te kunnen opsporen.

Zoals vermeld in het voorwoord, was de daling van het aantal vervoerde reizigers in 1983 aanmerkelijk.

Het is dan ook om die reden dat wij besloten hebben een veralgemeende mechanisatie van de dagelijkse verkeersontvangsten tot stand te brengen.

Deze toepassing maakt niet alleen het dagelijks memoriseren van de ontvangsten van 5.000 personeelsleden mogelijk, maar tevens vereenvoudigt zij aanzienlijk het administratief controlewerk van de

kasbladen van deze personeelsleden.

De in 1983 aangevatte tests laten toe de invoering van het systeem in 1984 gunstig tegemoet te zien.

De informatica heeft eveneens het memoriseren van de telling van de reizigers in de voertuigen in toepassing gebracht, zodanig dat de rendabiliteit van de diensten en van de lijnen beter kan nagegaan worden. Bepaalde programma's bieden nu reeds de mogelijkheid om het aantal autobussen op de lijnen te optimaliseren.

In 1983 heeft de Informaticadienst de basis aangebracht nodig voor de installatie van de terminals met beeldschermen in de gewestelijke directies.

Het merendeel van de op magnetische schijven vastgelegde bestanden, alsmede de verwerkingsystemen, dienden insgelijks belangrijke structuurhervormingen te ondergaan. Dit werk is onontbeerlijk voor een geografische uitbreiding van de informatica.

Zoals in het vorige verslag aangekondigd, werden de meeste dienstregelingen van de Maatschappij met behulp van de technieken van de buretika behandeld.

ONGEVALLEN

ONGEVALLEN IN DIENST

Het aantal ongevallen in dienst bedraagt 519, tegenover 518 in 1982.

Er deden zich 15 ongevallen met bestendige gedeeltelijke ongeschiktheid voor, tegen 9 in 1982.

ONGEVALLEN OP DE WEG VAN HET WERK

Er deden zich 55 ongevallen op de weg van het werk voor, tegenover 49 in 1982.

Er werden 4 gevallen met bestendige gedeeltelijke arbeidsongeschiktheid genoteerd (tegenover 6 gevallen in 1982).

ONGEVALLEN DERDEN-SPOOR

Terwijl het aantal afgelegde kilometers vermeerdeerde met 3,5 % (4.578.795 km tegenover 4.420.171 km in 1982), werden er 883 ongevallen geregistreerd, tegenover 806 in 1982. Hieruit vloeit voort dat de frequentievoet per miljoen afgelegde kilometer van 182,3 in 1982 stijgt tot 192,9.

Er deden zich vier dodelijke ongevallen voor (tegenover 8 in 1981 en 5 in 1982).

ONGEVALLEN DERDEN-WEG

Terwijl het aantal afgelegde kilometers praktisch ongewijzigd bleef (105.029.267 km tegenover 104.979.763 km in 1982), werden er 4.152 ongevallen geregistreerd, tegenover 4.519 in 1982, zegge een vermindering met 8 %. Hieruit vloeit voort dat de frequentievoet per miljoen afgelegde kilometer van 43,0 in 1982 terugloopt tot 39,5.

Er werden 8 dodelijke ongevallen geteld (tegenover 8 in 1981 en 6 in 1982).





BIJ DE HEROPENING DER SCHOLEN

Weer — en meer dan ooit — zal onze aandacht dienen te gaan naar de bescherming van kind en adolescent in het verkeer.

Verkeersopvoeding is niet enkel de taak van ouders en onderwijzend personeel; het probleem is van algemene aard en *elke* weggebruiker dient vanuit zijn situatie bewust rekening te houden met de zwaksten in het verkeer, nl. de kinderen en de adolescenten.

De volwassen weggebruiker zou zich steeds kindgericht in het verkeer moeten gedragen, bewust van de bijzondere problemen waarmee het jonge kind, door zijn kleine gestalte, beperkt gezichts- en gehoorsvermogen, neiging tot het stellen van impulsieve en ondoordachte handelingen en het gebrek aan ervaring, heeft af te rekenen.

Alhoewel regelmatige en wijd verspreide campagnes desaangaande een mentaliteitsverandering beogen, tonen de statistieken nog steeds met donkere cijfers aan dat al te veel weggebruikers van het kind dezelfde reacties in het verkeer verwachten als van een volwassene.

Bus- en trambestuurders! Wij rekenen op de kindgerichtheid van uw gedrag in het verkeer.

EXPO-INFO WIJZIGING

In tegenstrijd met wat aangekondigd werd in ons vorig nummer zal de tentoonstelling «Het verkeer ten tijde van Koning Albert tot heden» te Namen plaatshebben van 6 tot 16 september 1984.

Nieuws van van de



AANWERVINGEN

HOOFDBESTUUR

Vander Eecken K., opsteller

OOST-VLAANDEREN

De Rycke H., opsteller



MUTATIES

HOOFDBESTUUR

Fagot V., opsteller

HENEGOUWEN

Novo L., AB-best.-ontv.

NAMEN-LUXEMBURG

Schyns R., bewegingschef 1e kl.



HUWELIJKEN

OOST-VLAANDEREN

Temmerman R. en Tency B.
Dhondt P. en De Haeck R.

HENEGOUWEN

Cauwenbergh P. en Dehaen C.
Leroy D. en Carpentier I.
Pacifci W. en Tumson J.
Scanu G. en Jenart D.

NAMEN-LUXEMBURG

Poncelet C. en Sauvage C.
Courtois D. en Badoux A.

LUIK

Chaqueue J. en Vandersmissen M.
Lette L. en Spieckermann C.
Thys C. en Bourland S.
Amadori C. en Dhooge P.

BRABANT

Van Belle R. en De Jonghe M.
Van Bellinghen L. en Van den Acker K.

LIMBURG

Liebens F. en Theunissen M.
Smeets W. en Henkens C.

WEST-VLAANDEREN

Pierre J.-C. en Sabot M.
Bruneel R. en Cammaert C.



GEBORTEN

HOOFDBESTUUR

Griet bij Ausloos E. (Asse)

ANTWERPEN

Thierry bij Rijckaert P. (Antwerpen)
Gitte bij Bosmans M. (Malle)
Nathalie bij Dom A. (Ravels)
Ken bij Verschoren F.
(Heist-op-den-Berg)
Els bij Van Ginneken J. (Turnhout)
Vicky bij Vriens C. (Rijkevorsel)
Kris bij De Bakker H. (Hoevenen)
Kristof bij Ceulemans L. (Mechelen)

OOST-VLAANDEREN

Steve bij Vercruyssen E. (St.-Niklaas)
Annelies bij Aerts R. (Gentbrugge)
Kelly bij Hulsbosch M. (Aalst)
Clio bij Moens J.-P. (Hamme)
Benjamin bij Praet R. (Zaffelare)
Annouschka bij Devacht I.
(St.-Amandsberg)
Wim bij Scheffaut E. (St.-Niklaas)
Terry bij Bocklandt W. (Waasmunster)

HENEGOUWEN

Windy bij Mathieu F. (Warquignies)
Jennifer bij Hecq S. (Leval-Trahegnies)
Nicolas bij Remue M. (Pâturages)
Jeremy bij Courtois G. (La Hestre)
Stéphanie bij Adam C. (Montignies-le-Tilleul)
Aurelien bij Dupuis J.-P. (Doornik)
Julien bij Wilputte J.-M. (Thuillies)
Michael bij Wilputte J.-P. (Anderlues)
Sophie bij Van Haecke C. (Bergen)
Sebastien bij Delplanque J.-L.
(Maurage)
Jonathan bij Duquesnoy J.-P.
(Monceau)
Jordan bij Bonny P. (Binche)
Melanie bij Deroux J.-P. (Mesvin)
Laurent bij Stevens B. (Soignies)
Thomas bij Lhoir J.-P. (Quévy)

NAMEN-LUXEMBURG

Laetitia bij Damiot M. (Falmagne)
Julie bij Bertinchamps J.-P. (Vitrival)
Sebastien bij Philippin G. (Bouillon)
Gregory bij Dazy C. (Florenville)
Céline bij Maldague M. (Beauraing)
Aline bij Hubaux R. (Lustin)
Wendy bij Simon J.-C. (Arsimont)

LUIK

Michaël bij Coeman A. (Luik)
Cedric bij Berger J. (Alleur)
Steven bij Thonon G. (Faimies)
Svenja bij Kubben G. (Kettensis)
Christel bij Lizen M. (Férières)
Thomas bij Rolke L. (Seraing)

het hoofdbestuur en exploitatiegroepen

BRABANT

Steve bij Schets D. (Gooik)
Gregory bij Gielis C. (Evere)
Jerome bij Mathieu B. (Lasne)
Hervé bij Joosten C. (Vilvoorde)
Liesbeth bij Heyvaert J. (Merchtem)
Kristof bij Goossens L. (Leuven)
Kristel bij Vuerinckx L. (Rotselaar)
Bert bij De Keyzer L. (Bekkevoort)
Kévin bij Schuyten M. (Bekkevoort)

LIMBURG

Peter bij Hoedemakers J. (Kinrooi)
Dimitri bij Lindebrings B. (Sint-Truiden)
Eveline bij Soors H. (Hasselt)
Sally bij Ombelets L. (Hasselt)
Hans bij Bleus B. (Hasselt)

WEST-VLAANDEREN

Kris bij Nobus D. (Aalter)
Maïka bij Logie D. (Kortrijk)
Elly bij Van Dierendonck J. (Oostkamp)
Bryan bij Dewaele R. (Menen)
Melissa bij Yserbyt L. (Oostende)
Karel bij Saron F. (Brugge)



MET PENSIOEN

Dienst-
jaren

HOOFDBESTUUR

Mevr. De Ruyter E., opsteller 30
 Mevr. Gregoire G., onderbureaucheuf 23
 Peeters J., onderbureaucheuf 43
 Pierre A., maatsch. monitor 38

ANTWERPEN

Reypens F., gesch. arb. 27
 Benoy M., onderbureaucheuf 43
 Nauwelaers J., AB-best.-ontv. 32

OOST-VLAANDEREN

De Clercq P., AB-best.-ontv. 28

HENEGOUWEN

Derumier F., gesch. arb. 1e kl. 32
 Labenne J., 1e klerk 37
 Mortier A., gesch. arb. 32
 Willaume A., gesch. arb. 33
 Bastin J., gesch. arb. 1e kl. 16
 Gallez R., gesch. arb. 1e kl. 31
 Hauteœur F., AB-best.-ontv. 34

LUIK

Maréchal K., AB-best.-ontv. 33
 Renotte H., AB-best.-ontv. 39
 Hermans M., AB-best.-ontv. 31
 Nossent A., 1e keurarbeider 34

BRABANT

Charlier F., AB-best.-ontv. 25
 Denayer V., AB-best.-ontv. 33
 Fonteyne E., 1e keurarbeider 37
 Luyckx G., 1e controleur 38
 Motet M., brigadier 37
 Van Meerbeek J.-B., el. gel.-ontv. 23
 Devroede P., gesch. arb. 31
 Evrenont C., brigadier 39
 Guillaume A., AB-best.-ontv. 34
 Tavernier J., AB-best.-ontv. 37

WEST-VLAANDEREN

Demeyere M., AB-best.-ontv. 39

MOOIE LOOPBANEN



P. Ricour Brabant
 van 16.04.42 tot 30.06.82



C. Vandeveld Brabant
 van 01.04.43 tot 01.04.78



J. Delatré Henegouwen
 van 25.08.40 tot 01.02.79



G. Brosse Namen-Luxemb.
 van 15.04.41 tot 01.04.76



L. Luyckx Antwerpen
 van 13.07.42 tot 01.11.80



R. Druyts Antwerpen
 van 13.12.41 tot 31.10.79



P. Vanhove Limburg
 van 01.09.42 tot 01.02.79



E. Fonteyne Brabant
 van 31.08.42 tot 16.04.79



J. Labenne Henegouwen
 van 10.06.42 tot 01.11.79



H. Renotte Luik
 van 10.11.36 tot 01.04.76



J. Tavernier Brabant
 van 08.04.41 tot 01.07.78



STERFGEVALLEN

«Onze Buurtspoorwegen» deelt in de rouw van de families die een van hun dierbaren hebben verloren.

AGENTEN IN DIENST

Leeftijd

HOOFDBESTUUR
 Vrancken J., bureaucheuf 60
NAMEN-LUXEMBURG
 Gobbe J., 1e controleur 56

BEGUNSTIGDEN G.V.K.-K.U.B.-K.V.I. K.S.H.-C.A.O.

ANTWERPEN

Damen F., el. gel. 81
 Schwemin P., keurarb. 78
 Riket F., gesch. arb. 1e kl. 77
 Van Tongerloo F., AB-best.-ontv. 73
 Stevens H., brigadier 81
 Stevens J., el. gel. 84
 Waeterschoot E., keurarb. 81
 Van Es J., el. gel. 77
 Pauwels P., el. gel. 82
 Gijsen L., keurarb. 66
 De Vrij F., brigadier 74

OOST-VLAANDEREN

Den Tandt H., gesch. arb. 89
 Erauw T., 1e gesch. arb. 59
 Tytgat G., 1e keurarb. 63
 De Vylder M., 1e keurarb. 60
 Vereecken O., gesch. arb. 77
 De Wilde M., AB-best. 64

HENEGOUWEN

Selvais A., brigadier 78
 Pede E., el. gel. 87
 Bellemans L., brigadier 90
 Baudoux R., gesch. arb. 64
 Hismans F., ontv. 64

LUIK

Vigneron J., 1e keurarb. 64
 Martinez L., poetsvrouw 64
 Janvier J., ontv. 89
 Goblet O., AB-best. 68
 Humblet F., gesch. arb. 61

BRABANT

Van der Elst C., ontv. 85
 Renquin J., AB-best. 79
 De Troyer P., el. gel. 82
 Wauters E., half gesch. arb. 81

LIMBURG

Vlekken L., 1e gesch. arb. 71
 Boiten F., AB-best.-ontv. 72
 Aerts P., baanwerker 81
 Vissers H., AB-best.-ontv. 70

WEST-VLAANDEREN

Barberg G., AB-best.-ontv. 76
 Muylle C., AB-best.-ontv. 77
 Kint J., ontv. 82
 Gouwy J., spoorautogeleider 91
 Depla K., AB-best.-ontv. 71
 Claeys R., AB-best.-ontv. 72

3000 dagen zonder ongeval

Op zaterdag 12 mei 1984 kwamen de personeelsleden van ploeg nr. 4 - Beweging St.-Niklaas, alsmede hun families, samen in het vakantiehuis «Zonnebloem» te Nieuwpoort om er hun 3000 dagen zonder ongeval met werkverlet te vieren.

Een inleidende rede werd uitgesproken door de h. Van Canneyt G., veiligheidschef.

Toespraken werden vervolgens gehouden door de HH. Van Wese-mael, directeur van de Algemene Dienst voor Veiligheid, en Vervaeet,

gewestelijk directeur. Nadien werd overgegaan tot de uitreiking van een herinneringsgeschenk aan ieder lid van de feestvierende ploeg alsook aan hun aanwezige echtgenoten.

Na het drinken van een aperitief konden ze genieten van een lekker feestmaal. Met een gezellig samenzijn werden de feestelijkheden besloten.

Proficiat, en nu op weg naar de 4000 dagen zonder ongeval met werkverlet!



2000 dagen zonder ongeval

.Op het kasteel Waalborre te Asse, vierde ploeg nr. 23 van de Werkplaatsen Kuregem en de Dienst Gebouwen op 19 mei 1984 haar 2.000 dagen zonder ongeval met werkverlet.

Dit prachtige resultaat werd reeds bereikt op 11 mei 1983, zodat de ploeg al aardig onderweg is naar de 3.000 dagen.

De h. Vanhove, veiligheidschef van de Groep Brabant, heette de aanwezigen welkom. In zijn openingstoespraak wees hij op het prachtige resultaat van ploeg nr. 23 en van de Technische Diensten van de Groep in het algemeen die in 1982 nog de eerste plaats behaalden in de Nat. Veiligheidswedstrijd en die in 1983 nipt 2de werden na Destelbergen. Verheugend is daarbij de vaststelling dat het aantal ongevallen in de Groep Brabant in tegenstelling tot de algemene tendens sinds enige tijd belangrijk daalt. Deze verbetering is overigens over de ganse lijn merkbaar, van het aantal ongevallen, al dan niet met werkverlet, tot de kleine interventies in de infirmerieën toe, die in 1983 t.o.v. 1982 met zowat 60 % daalden! Deze gunstige wending wordt vooral toegeschreven aan het beter, maar vooral spontaner gebruik van de individuele en

collectieve beschermingsmiddelen.

De h. Dubois, eerste inspecteur van de Alg. Dienst voor Veiligheid, merkte vervolgens op dat met het mooie resultaat ook heel wat droevige toestanden en menselijk leed, zo eigen aan een ongeval, konden vermeden worden. Vervolgens vestigde hij nog de aandacht op enkele concrete veiligheidsmaatregelen en beschermingsmiddelen.

Ten slotte drukte de h. Van de Weghe, gewestelijk directeur, er zijn waardering over uit dat de 4 ploegen van de Technische Diensten van de Groep thans binnen de eerste zes gerangschikt zijn in de Nationale Veiligheidswedstrijd, wat wijst op een steeds groeiend veiligheidsbesef.

De ouderen, met op kop ploeg nr. 21 (thans reeds 7.800 dagen zonder ongeval met werkverlet), gaven het goede voorbeeld, maar er dient benadrukt dat ook bij de jongere generatie een positieve ingesteldheid t.o.v. de veiligheid vastgesteld wordt, wat alleszins hoopgevend is voor de toekomst.

Een eetmaal en een bal in de sfeervolle grote zaal van het kasteel zorgden voor een fijne feeststemming.

VEILIGHEIDSWEDSTRIJD TUSSEN GROEPEN

Op 31 mei 1984
dagen zonder ongeval

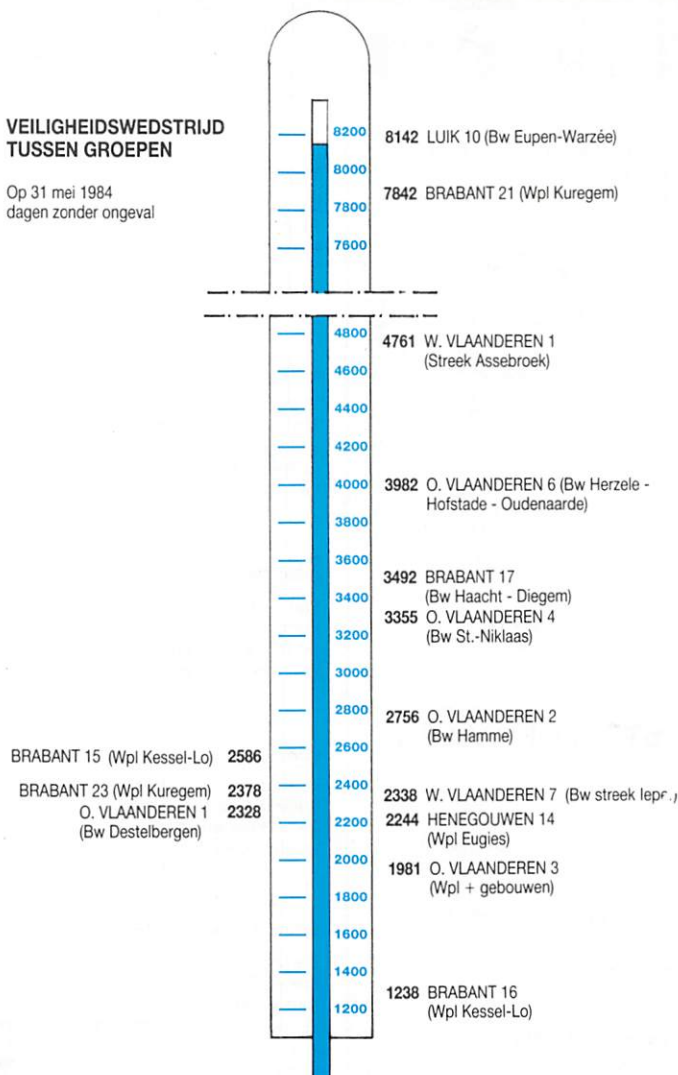

TEKENWEDSTRIJD met de vakantietram aan zee... is het dubbel feest...

Een eigenaardige geschiedenis!

In de middeleeuwen diende het Kortrijkse belfort als lakenhalle.

Gelegen in het centrum van de stad, stond op de belfortoren, begin 14^e eeuw, slechts één klokke-
man.

Oorlogen kwamen in die tijden vaak voor. Zo nam Filips de Stoute de klok-
keman als oorlogsbuit mee en schonk hem aan de stad Dijon, die hem op een van de torens van de O.L.V.-kerk plaatste.

De inwoners van Dijon, fier op hun klokkeman, schonken hem in de loop der eeuwen, eerst een vrouw, daarna twee kinderen.

In 1961 bood de stad Dijon aan Kortrijk een nieuw koppel klokkeluiders aan. Sindsdien waken Manten en Kalle over Kortrijk.

Hieronder de klokkeluiders van de O.L.V.-kerk te Dijon.



De N.M.V.B. heeft in het kader van de promotie van de kusttram een tekenwedstrijd georganiseerd voor de schoolgaande jeugd van het 5de leerjaar van de scholen gelegen in de kustgemeenten.

De twee mooiste tekeningen die op de flanken van de kusttram gereproduceerd werden, zijn afkomstig van de leerlingen van de vrije basisschool te Zeebrugge en van de St.-Lodewijksschool te Oostende.

De resultaten van deze tekenwedstrijd werden bekendgemaakt tijdens een zeer geslaagde «tramhappening» in het Kursaal van Oostende op woensdag 6 juni II. in aanwezigheid van de heer De Croo, Minister van Verkeerswezen en P.T.T.



De tekening, die de eerste prijs behaalde, aangebracht op de flank van onze kusttram. ↑

↓ De «tramhappening» in het Kursaal van Oostende.



BRUGGE, HET VENETIË VAN HET NOORDEN

Van de ontelbare Europese steden die zich op een duizendjarige oorsprong beroepen, zijn er slechts weinige waar de eeuwenoude sfeer — ook vandaag — nog tastbaar aanwezig is. Brugge is er één van.

Het grondgebied van de stad, dat sinds de 13de eeuw tot 1899, toen het kanaal naar Zeebrugge gegraven werd, nagenoeg onveranderd bleef, werd nadien aanzienlijk uitgebreid. Het strekt zich thans uit over een lengte van ca. 12 km van de Noordzee tot aan de grens van de polders en de Zandstreek. Toen de haven verzandde, werden eerst Damme (aan het Zwin), daarna Sluis en ten slotte Zeebrugge als voorhavens van Brugge ingericht.

Brugge is samen met zijn randgemeenten (Assebroek, Dudzele, Koolkerke, Lissewege, St.-Andries, St.-Kruis en St.-Michiels) rijk in historisch-cultureel opzicht en wegens een grote verscheidenheid op toeristisch gebied.

Wie Brugge nadert, wordt meteen geconfronteerd met een aantal torens die het silhouet van de stad als het ware iets «eeuwigs» geven. Op het Belfort na gaat het hoofdzakelijk om kerkgebouwen die meestal van hoogstaande architectuur getuigen en niet minder dikwijls een prachtig interieur en een waardevol kunstbezit rijk zijn.

De St.-Salvatoriekathedraal is de oudste parochiekerk van Brugge. In het kerkmuseum wordt een schat aan schilderijen, edelsmeedwerk en borduurwerk tentoongesteld.

De Onze-Lieve-Vrouwekerk, met haar 122 m hoge toren, is vooral bekend om haar schilderijen, houten beeldhouwwerk en de praalgraven van Maria van Bourgondië en Karel de Stoute, alsmede de beschilderde tomben. De grootste blikvanger is echter het witmarmere Madonnabeeld van Michel-Angelo.

In de H.-Bloedbasiliek, een romaanse dubbelkapel met beneden de St.-Basiliuskapel en boven de H.-Bloedkapel, wordt de vermaarde Relikwie van het H.-Bloed bewaard.

Tal van schilderijen vindt men eveneens in de St.-Jacobskerk, waarvan de geschiedenis tot ca. 1240 teruggaat.

Omwille van het werkelijk uniek interieur wordt de St.-Annakerk dikwijls als «salonkerk» betiteld: marmer, koper, houtsnijwerk en gewelven vullen er elkaar aan.

De Jeruzalemkerk, nog steeds privé-bezit van de afstammelingen van de adellijke familie Adornes, bevat een zeer oud praalgraf (stichters) en kostbare gebrandschilderde glasramen.

Buiten de hiervoren vermelde kerkgebouwen zijn er nog tal van andere kerken te Brugge, waaronder de St.-Gilleskerk, de St.-Walburgakerk, de Begijnhofkerk met het oudste Mariabeeld van Brugge, het Engels Klooster, de Karmelietenkerk en de Anglicaanse kerk, die eveneens een bezoek waard zijn.

Doch het praalgebouw van de stad is ongetwijfeld het Belfort dat samen met de Hallen een machtig geheel vormt. Vanop zijn 83 m hoge toren heeft men een panoramisch uitzicht over stad en omgeving. Hoog in de toren hangen de 47 klokken van de beiaard die op tijd en stond melodieuze klanken laten horen.

Musea zijn er in Brugge naar ieders gading.

De schilderijen die in het Groeningemuseum tentoongesteld worden, bieden ons een uiterst merkwaardig en volledig overzicht van de Vlaamse en Brugse schilderkunst van de 15e eeuw tot en met de hedendaagse kunstuitingen. De grootste aantrekkingskracht wordt zonder meer uitgeoefend door de zogenaamde «Vlaamse Primitieven».

Het Gruuthusemuseum is waardevol omwille van het beeldhouwwerk, de gildetekenen, wandtapijten, wapens, muziekinstrumenten, aardewerk, kant, munten, enz.

Het geboortehuis van Vlaanderens grootste dichter Guido Gezelle werd als literair-didactisch museum ingericht, alwaar een overzicht van zijn leven en werk geboden wordt.

De collectie van de werken van de portretschilder Memling, ondergebracht in één der oude ziekenzalen, vormt ongetwijfeld het rijkste bestanddeel uit het kunstpatrimonium van het St.-Janshospitaal.

Een andere bezienswaardigheid is immers het Brugse stadhuis, één der oudste gotische stadhuizen, met op de eerste verdieping de zogenaamde «Gotische Zaal» met sierlijk hanggewelf en muurschilderingen en met ernaast de «Historische Zaal» waar tal van voorwerpen in verband met de geschiedenis van de stad aanwezig zijn.

Zoals verscheidene Vlaamse ste-

den, heeft ook Brugge een begijnhof. Een bezoek aan het gereconstrueerde 17e-eeuwse begijnhuisje vlakbij de ingang ervan geeft u een idee van het dagelijkse leven van de (vroegere) begijntjes.

In de onmiddellijke buurt van het begijnhof ligt het Minnewater, voormalig handelsdok van de stad, alsmede het Minnewaterpark, een mooi aangelegde groenzone met onder andere een reuze-openlucht-schaakbord.

In het Kantencentrum worden u heel wat wetenswaardigheden over het hoe en het waarom van de Brugse kant bijgebracht. Alhier organiseert een actieve werkgroep, bekommerd om het voortbestaan van het eeuwenoude kunstambacht van het kantklossen, initiatie- en volmakingscursussen.

De paden langs de vestingmuren van de stad lenen zich uitstekend tot een boeiende wandeling, tijdens dewelke u geconfronteerd wordt met een grote botanische verscheidenheid en mooie vergezichten. De bewaard gebleven stadspoorten, zijnde de Ezelpoort, Gentpoort, Kruispoort en Smedenpoort, komen hierbij als herkenningpunt goed van pas.

Alhoewel Brugge bij uitstek een wandelstad is, kan men tijdens het hoogseizoen en ook tijdens het naseizoen (hoofdzakelijk week-ends), als de weersomstandigheden het toelaten, zich melden bij de koetsiers, die vóór het Belfort op de markt hun vaste staanplaats hebben, om een ritje te maken met een paardekoets door de stad.

Ook de Brugse reien (grachten), die met de rest van het stadsbeeld een onverbrekelijk en harmonieus geheel vormen, lenen zich uitstekend tot het maken van een toeristische rondvaart.

Zonder overdrijven mag gesteld worden dat Brugge zich een wereldreputatie heeft verworven met unieke evenementen als de H.-Bloedprocessie (jaarlijks op O.L.H.-Hemelvaartsdag), de Praalstoet van de Gouden Boom (vijfjaarlijks, volgende uitgangen in augustus 1985) en het Reiefest (driejaarlijks).

Ook de internationale Muziekdagen in het kader van het festival van Vlaanderen (jaarlijks, einde juli - begin augustus) genieten sinds jaar en dag een internationale weerklank.

In Brugge staat er trouwens wel doorlopend iets op het getouw. Voor de vuist weg vermoenen wij

o.a. aperitiefconcerten, orgelrecitals, straatfeesten, diverse sportmanifestaties, beurzen i.v.m. gastronomie en toerisme, enz.

Ook de randgemeenten hebben op diverse terreinen heel wat te bieden. Talrijke bewegwijzerde routes in de onmiddellijke omgeving van Brugge, zoals o.a. de «Riante Polderoute», de «Gentele route», de «Beverhoutsroute» en de «Permekeroute» geven u ruimschoots gelegenheid er een verrijkend en verkwikkend dagje door te maken.

Zo wordt St.-Michiels meestal in één adem vernoemd met het Boudewijnpark, een recreatieoord waar de meest uiteenlopende vormen van ontspanning aan bod komen (zwemmen, schaatsen, roeien, tennis, minigolf, ponyrijden, enz.).

Vlakbij bevindt zich het Dolfinarium waar van maart tot einde september dagelijks spectaculaire dolfinen- en zeeleeuwenshows gepresenteerd worden.

Natuurlijefhebbers en wandelaars komen in dezelfde gemeente aan hun trekken in het Provinciaal Domein «Tillegembos» alsook in het Stadspark «Beisbroek» in St.-Andries. In laatstgenoemd domein zijn tevens een centrum voor natuurstudie en een planetarium gevestigd.

St.-Andries gaat verder prat op het moderne «Olympiapark», een polyvalent sportcentrum waar o.a. de twee belangrijkste Brugse voetbalploegen hun thuiswedstrijden afwerken. Eveneens op het grondgebied van St.-Andries bevindt zich, omgeven door groen, de Abdij van Zevenkerken.

Een andere abdij, de St.-Trudo-Abdij te Male (St.-Kruis) vond onderkomen in een prestigieus gebouw dat ooit als slotkasteel van de Graven van Vlaanderen dienst deed.

In Assebroek ten slotte werd bij de restauratie van de «Zeven Torrentjes» (14e-eeuwse duiventoren) een merkwaardig resultaat bereikt.

De omringende hoevegebouwen kregen een grondige herstelbeurt en bieden thans onderdak aan een kinderboerderij waar kinderen op een aangename manier opnieuw met de natuur in contact worden gebracht.

Ontspanning wordt ook geboden op een avontuurlijk uitgebouwd speelterrein, terwijl de ouders even kunnen verpozen in een stemmig cafetaria.

Brugge is vanuit alle richtingen gemakkelijk te bereiken langs een uitgebreid wegennet. Tevens paalt de stad aan de E5-autosnelweg en A17-expressweg en is zij gelegen op de belangrijke spoorwegas Oostende - Brussel - Keulen.

Ingevolge de typisch historische stratenstructuur, wordt het stedelijk vervoer te Brugge verzorgd door citybussen. Met deze nieuwe vorm van exploitatie hoopt de N.M.V.B. de vereiste ervaringen op te doen om, ook in andere steden van het land, het stadsvervoer te bevorderen.

Naast het uitgebreid stadsnet, zijn er tal van autobusdiensten die talrijke steden en dorpen met Brugge verbinden :

- 50a Brugge - Oudenburg - Oostende
- 51a Brugge - Blankenberge
- 66b Brugge - Roeselare
- 749 Brugge - Zwevezele - Tielt
- 757 Brugge - Leke - Diksmuide
- 770 Brugge - Houtave - Oostende
- 788 Brugge - Westkapelle - Knokke
- 790 Brugge - Wenduine - De Haan
- 791 Brugge - Zeebrugge
- 793 Brugge - Gistel - Oostende
- 798 Brugge - Middelburg
- 799 Brugge - Koolkerke - Damme - Oostkerke
- 1201 Brugge - Maldegem - Breskens.

(Wij danken de dienst voor toerisme van de stad Brugge voor de bekomen inlichtingen).

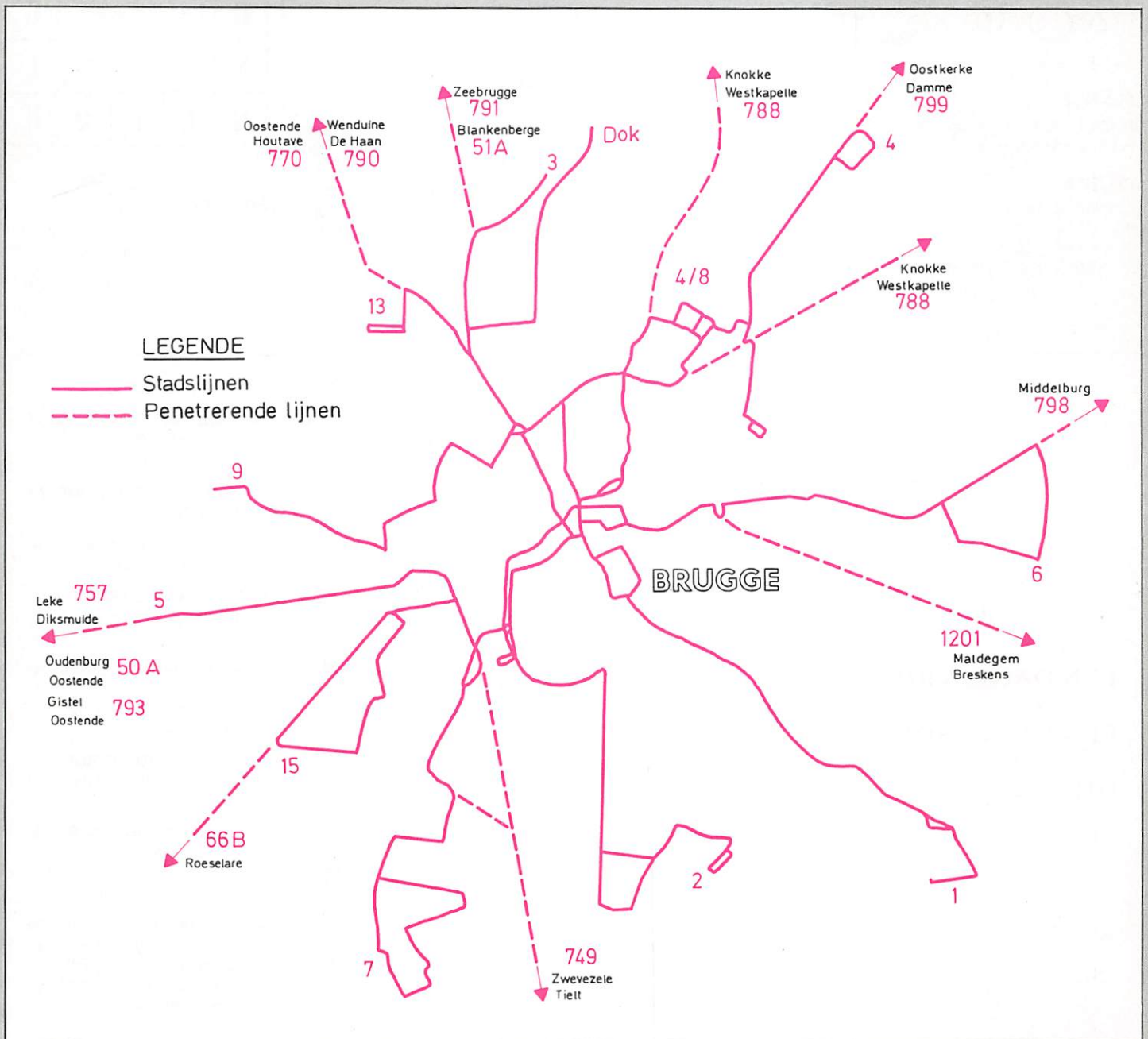
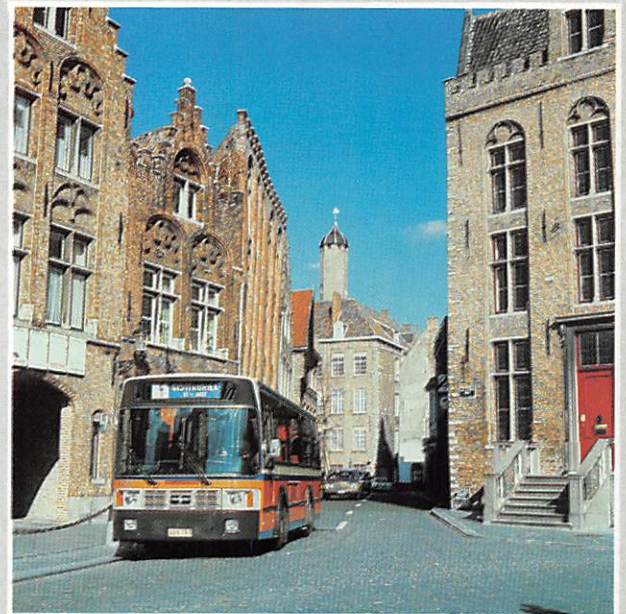

FAMILIALE BLADZIJDE

Jeugdinfo

OPLOSSINGEN VAN N° 230

SPEL N° 1

Zie kaart.

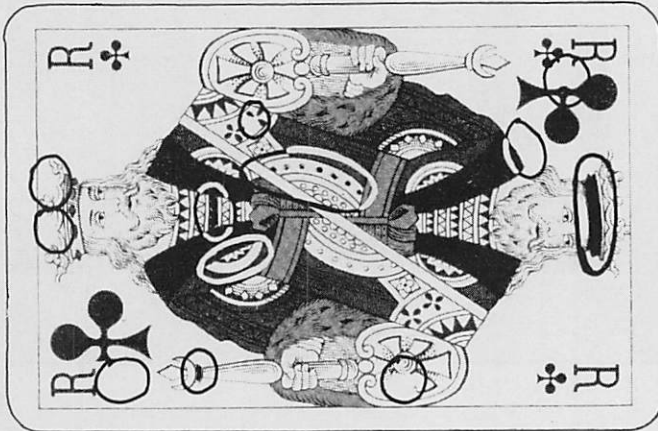

SPEL N° 2

BRAZILIË, het enige land waar men Portugees spreekt.

SPEL N° 3

6 × 10 = 60
60 - 5 = 55
9 + 1 = 10
55 × 10 = 550 (bij voorbeeld)

SPEL N° 4

Het te vinden land : ZAÏRE

RESULTATEN VAN N° 230

Bekwamen 14 punten :

ALTRY Sylvie 12 jaar - Ransart /
BEDDEGENOODTS Nic 11 jaar -
Bekkevoort / COSEMANS An 10

jaar - Diepenbeek / FABRINETTI
Gérard 14 jaar - Esneux / LAU-
RENT Jocelyne 12 jaar - Vinciane
10 jaar - Nadège 7 jaar - Spy /
NAHON M. en J.-Y. 8 en 11 jaar -
Bressoux / PENNANT Stéphanie
10 jaar - Vieux-Genappe / PANIS
Nancy en Nathalie 13 en 12 jaar -
Awans.

Bekwam 11 punten :

HANART Ph. 13 jaar - Flawinne.

Bekwamen 9 punten :

COLLETTE Michel 15 jaar - Flé-
malle / VLEKKEN Michaëla 12
jaar - St.-Truiden / VANDE-
KERCKHOVE Sylvie 15 jaar - Kort-
rijk / CALLENS Janique 15 jaar -
St.-Eloois-Vijve.

SPELEN N° 231

SPEL N° 1

Ziehier een reeks van walvisachtige
zoogdieren. Er bevindt zich een
«indringer» tussen. Vind hem en
zeg wat hij is.

VINVIS - CACHELOT - NARWAL -
BANIAAN - WALRUS - BRUINVIS
- ZWAARDVIS - OORROB - ROB -
WALVIS - DOLFIJN - ZEEKOE.
(3 punten)

SPEL N° 2

Zou u de naam van een knaagdier
kunnen samenstellen, door syste-
matisch iedere keer een letter over
te slaan? Een goede start is
noodzakelijk!

(1 punt)

I	C	L	H	L
N				I
H				A
O				L
C				C
H				L
N	C	I	U	H

SPEL N° 3

Een letter veranderen

= een ander woord
(1 punt)

EEN DAGJE VRIJ...

EEN WEEKENDJE

UIT...

1 en 2 sept. LESSEN Feesten van de «Festin» - Grote historische stoet en processie.

2 sept. SAINT-HUBERT Internationale Dag van de Jacht en de Natuur (van 11 u. af). Om 14 u. 30, grote historische stoet.

8 sept. OOSTENDE Nacht van het Paard (drafrennen en show om 19 u.).

9 sept. DOORNIK Grote historische processie (om 15 u.).

9 sept. MECHELEN Bloemen- en Groentestoet (om 14 u.).

14, 15 en 16 sept. TURNHOUT Tijlfeesten : op 14e, om 21 u., Tijltocht doorheen de Kempen (100 km.); op 15e, om 19 u. 30, Tijlspel zonder grenzen; op 16e, om 14 u., Tijlstoet, om 21 u. slotvuurwerk.

15, 16 en 17 sept. HOEILAART Druiven- en wijnfestival; op 15e, om 20 u. 30, lichtstoet.

16 sept. NIJVEL 4e Grote Dag

van de Ambachtslui uit Wal-
lonië.

16 sept. POPERINGE Hoppe-
feesten - Hoppestoet (om
15 u.) - 1.400 figuranten en
een groot aantal wagens
vormen een kleurrijk kijkstuk
over het groene goud.

22 en 23 sept. BASTENAKEN
Officiële herdenking van de
40e verjaring van de Slag
der Ardennen.

**22 en 23 sept. HEUSDEN-
ZOLDER** Om 10 u., auto-
rennen : Europees kam-
pioenschap voor Toerwa-
gens groep A (op de omloop
Terlamen).

**23 sept. JEMEPPE-SUR-
SAMBRE** 18e Bloemencor-
so (om 14 u. 30).

**29, 30 sept. en 1 okt. BASTE-
NAKEN** Internationale beurs
voor energiebeheer.

30 sept. FOSSES-LA-VILLE
Zevenjaarlijkse processie ter
ere van Saint-Feuillen en
«militaire» folkloristische

mars (van 7 u. af).

30 sept. NIJVEL Van 7 u. af
Sint-Gertrudisomwegang
en processie.

**30 sept., 1 en 2 okt. ROESE-
LARE** Natuurbeurs.

6 en 7 okt. ZANDHOVEN 13e
Nationale Jumping.

6, 7 en 8 okt. KUURNE «Ezels-
feesten»: Op 7e om 15 u.,
«Ezelstoet».

**8 okt. AISEMONT (Fosses-La-
Ville)** «Militaire» en folkloris-
tische mars ter ere van O.L.
Vrouw (van 8 u. af).

**28 okt. BEAUVOORDE en
DURBUY** St.-Hubertusfeest
(om 10 u.).

28 okt. SINT-NIKLAAS 20e
Blijde intrede van Sin-
terklaas in zijn residentie-
stad ('s namiddags).

29 okt. THEUX Herdenking van
de 516e verjaring van het
gevecht der 600 Franchi-
montezen; fakkeloptocht en
filmvoorstelling (om 19 u. 30).

HIELEN =
TEGEN =
WELLEN =
WISSEN =

... IELEN
... EGEN
W... LLEN
WISSE...

SPEL N° 4

De rekening klopt !

Met de volgende cijfers, hetzij door te vermenigvuldigen, af te trekken, te delen of op te tellen, komen tot het cijfer 820.

1 2 5 4 5 9

820

(1 punt)

SPEL N° 5

Plaats de woorden, het ene na het andere, zodat de laatste letter van het ene woord ook de beginletter is van het volgende woord.
 Vb. = ETE[N]E E[N]IEMAN[D], enz.

(3 punten)

ROKEN **LEDER** **NAGEL**
EINDE **ENIGE** **ENKEL**
LENTE **EDELE**

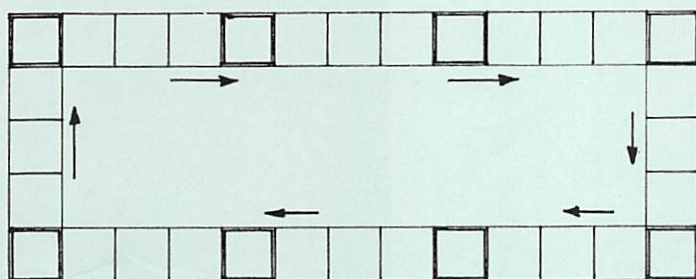

SPEL N° 6

Ziehier 20 steden van België die u moet terugvinden in het rooster. Men kan ze lezen in alle richtingen : op de plaats, omgekeerd, horizontaal, verticaal en diagonaal. Eenzelfde letter kan meermaals dienen.

Wanneer u een woord gevonden hebt, zet er dan een cirkel rond in het rooster en schrap het woord van de lijst.

Wanneer aldus alle woorden teruggevonden zijn, blijven er 5 letters over om het «verborgen land» te vormen.

AYE	KANNE	MAL	OCQUIER
ERPE	KOERSEL	MANAGE	OPOETEREN
EVERBEEK	LANDELIES	MICHEROUX	OUGREE
EVERGEM	LIBRAMONT	MOL	SENEFFE
FORRIERES	LINKEBEEK	MY	URSEL

(5 punten)

L	A	N	D	E	L	I	E	S	T	I
E	V	E	R	B	E	E	K	N	K	L
S	E	N	E	F	F	E	O	E	E	S
R	E	G	A	N	A	M	E	R	E	E
E	N	N	A	K	A	M	E	E	B	R
O	L	A	M	R	E	I	R	T	E	E
K	O	C	B	G	Y	M	G	E	K	I
E	M	I	R	E	Y	A	U	O	N	R
P	L	E	S	R	U	H	O	P	I	R
R	V	R	E	I	U	Q	C	O	L	O
E	X	U	O	R	E	H	C	I	M	F

Zend zo vlug mogelijk de oplossingen naar «Onze Buurtspoorwegen», 14, Wetenschapstraat, 1040 Brussel. Schrijf duidelijk je naam - voornamen - leeftijd - adres - woonplaats - functie van je papa of van je mama bij de N.M.V.B., eronder.

EERLIJKE DADEN

De hieronder per stelplaats vermelde personeelsleden hebben aan hun chef geldsommen of waardevolle voorwerpen overhandigd, gevonden tijdens hun dienst.

ANTWERPEN

Mechelen : Ceulemans L. (geldbeugel + 3.645 F), Serneels G. (geldbeugel + 100 F), Van den Broeck J. (geldbeugel + 1.105 F), Willems M. (geldbeugel + 3.183 F), De Smet R. (geldbeugel + 2.550 F).

Turnhout : Verhoeven J. (brieventas + 1.516 F), Willems J. (brieventas + 547 F), Wuyts A. (brieventas + 4.400 F).

OOST-VLAANDEREN

Bassevelde : De Mynck G. (2.483 F), De Buck A. (1.192 F).

Destelbergen : D'Hooghe R. (1.320 F), Van Wassenhove P. (845 F), Malyster M. (1.201 F), De Ridder J.-P. (1.000 F).

HENEGOUWEN

Bergen : Gallez G. (geldbeugel + 762 F), Letot P. (damestas + brieventas + 82.211 F + identiteitskaart + geldbeugel).

Casteau : Berting J. (brieventas + documenten + 313,50 F).

La Louvière : Goret M. (brieventas + 500 F + schoolabonnement).

Quaregnon : Medot J.C. (cheque van 15.000 F + brieventas + 3.000 F), Mortier D. (geldbeugel + 500 F).

NAMEN-LUXEMBURG

Forville : Marechalle J.J. (brieventas + 650 F + 10 gulden).

Malonne : Clausse R. (geldzak + 523 F).

Mehaigne : Rousselle (tas + documenten + 1.330 F).

Namen : Istasse (brieventas + 2.900 F), Chasseur (tas + 3 brieventassen + documenten) + (brieventas + 11 cheques aan toonder voor 67.132 F) + (brieventas + 4.563 F) + (brieventas + 16.250 F).

LUIK

Bressoux : Hansenne (brieventas + 2.800 F).

Luik-St.-Gilles : Renard J.-C. (brieventas + 1.168 F).

Omali : Materne (handtas + 502 F), Kempinaire (handtas + 1.100 F).

Warzée : Closson (tas + brieventas + 2.332 F), Delmelle (uurwerk), Pire (tas + 330 F + chequeboekje), Balaine (tas + 4.827 F).

BRABANT

Asse : Pauwels P. (handtas + 3.050 F + documenten), Van Peer M. (handtas + 800 F + documenten), Roels H. (brieventas + 5.150 F + documenten).

Dilbeek : Van den Driessche (damestas + 241 F + documenten).

Tielt : Vanderwaeren R. (damestas + 720 F + documenten).

LIMBURG

Genk : Verdonck W (zilveren armband + gouden medaille).

Hasselt : Vangeneugden J. (handtas + 4.565 F + identiteitskaart), Vervoort J. (damestas + 690 F).

Lanaken : Vancraybex (geldbeugel + 500 F), Boumans (brieventas + 2.660 F), Driessen (handtas + 2.250 F).

Maaseik : Saelmans J. (1.900 F).

Tessenderlo : Duts W. (brieventas + documenten + 137 F + sleutels).

WEST-VLAANDEREN

Assebroek : Hongenaert A. (geldbeugel + 6.700 F), Verbeke P. (geldbeugel + 1.506 F + 1.250 lire), Altruy S. (damesuurwerk), Dumon J.-P. (gouden armband), Degroote P. (handtas + 4.341 F), Sijs A. (uurwerk), Bruneel Y. (geldbeugel + 1.050 F).

Oostende : Brissinck P. (brieventas + identiteitskaart + 1.900 F), Dewulf W. (handtas + identiteitskaart + 3.750 F), Gekiere W. (brieventas + 9.000 F), Verhaeghe D. (brieventas + 1.634 F), Beernaert B. (3.508 F), Vanhoren E. (handtas + 850 F), Deprez J. (brieventas + 2.400 F), Coucke N. (geldzak + 5.020 F), Devriendt W. (brieventas + 2.350 F + 10 D.M.).

INHOUD N^o 231 JULI - AUGUSTUS 1984

Foto- en diawedstrijd «N.M.V.B.-100»	2
Zuinig rijden met de auto	2
Nieuw design-kleedje voor bus- en tramhaltes	3
De N.M.V.B. honderd jaar jong : een nieuw uniform	3
Boeken en tijdschriften	3
Uitreiking van eretekens	
Groep Namen-Luxemburg :	4
Groep Luik	4
Opgelet : vervallen blustoestellen	4
De start van het IC/IR-plan	5
De Orde der Ridder van de Weg zoekt kandidaten	5
Een welverdiende oppensioenstelling	5
Het jaar 1983 bij de N.M.V.B.	6
De heropening der scholen	8
Personalia	8
Expo-Info	8
2000 dagen zonder ongeval	10
3000 dagen zonder ongeval	10
Tekenwedstrijd	11
Brugge, het Venetië van het noorden	12
Familiale bladzijde	14
Een dagje vrij... Een weekendje uit... ..	14
Eerlijke daden	15

Foto omslag :

*Folklore : de klokkeluiders van het
Belfort van Kortrijk (zie blz: 11)*

Tweemaandelijks tijdschrift voor het personeel van de N.M.V.B.

Redactie : Wetenschapsstraat 14 - 1040 Brussel.

Telefoon : (02) 230.03.30 - Toestel : 335 — P.R. 000-0003227-26.

*Verantwoordelijke uitgever : R. Keygnaert, Wetenschapsstraat 14 -
1040 Brussel*



Druk. Grafisch Bedrijf Schoonbaert - Brugge 2.

*Lid van de Belgische vereniging voor de bedrijfs-
pers - V.Z.W.*